

桃園市民防災手冊

fire 火災

typhoon 颱風

firecracker 爆竹

earthquake 地震

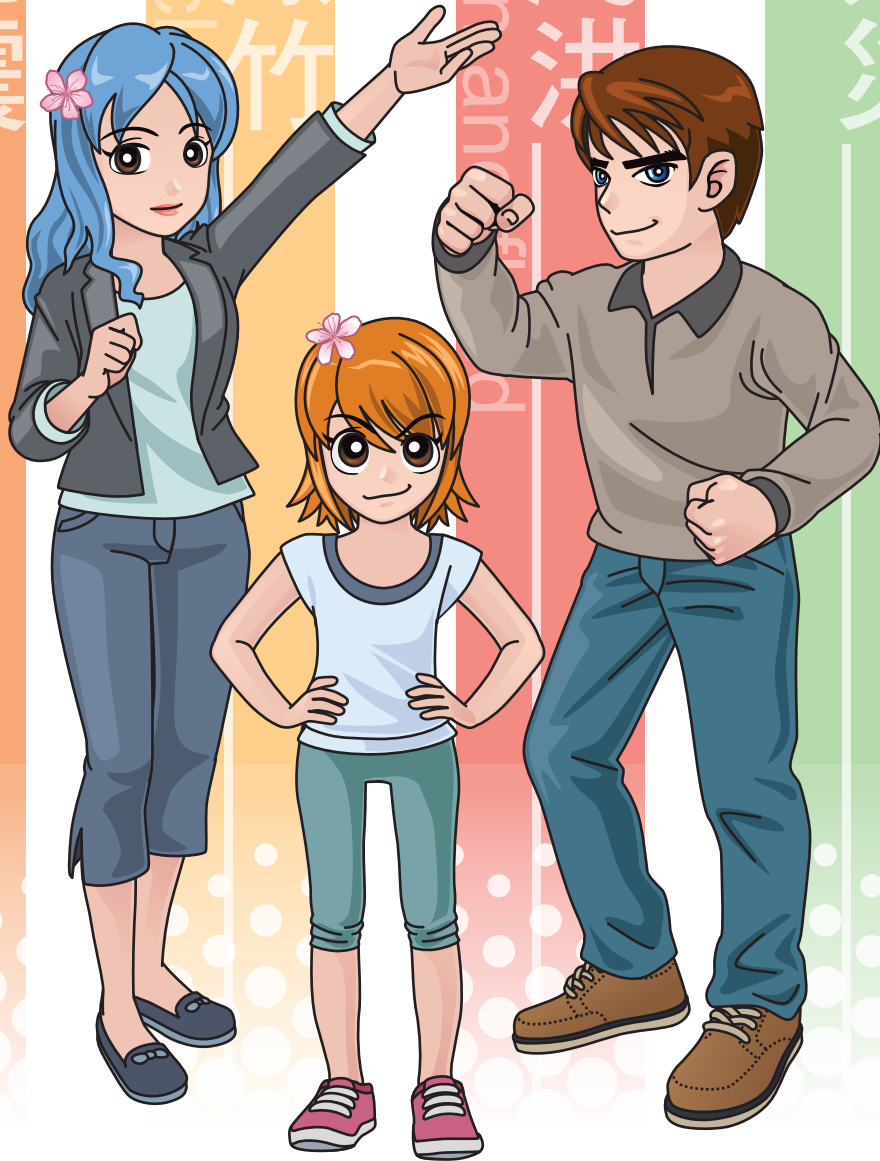

桃園市政府
<http://www.tycg.gov.tw>



桃園市政府消防局
<http://www.tyfd.gov.tw>



前言

你準備好了嗎？

你及你的家人一生中可能會碰到的致命災害，請自我檢視及評估是否已做好準備。

災害類型	是否遭遇過	是否具備預防應變知識
火災		
地震災害		
一氧化碳中毒		
溺水		
颱風災害		
土石流災害		
其他災害()		



居家防災檢視

~請與家人一起討論~

1. () 為能及時逃生，家中應優先裝設的消防安全設備是？
(1) 滅火器 (2) 火警自動警報設備 (住宅用火災警報器) (3) 緩降機
2. () 廚房應裝設何種住宅用火災警報器？
(1) 偵煙式 (2) 定溫式 (3) 差動式
3. () 下列關於使用電器的敘述何者錯誤？
(1) 為了避免延長線過長使人絆倒受傷，應該將過長的線來回對折收好
(2) 一條延長線上不可插太多電器，以免負荷過重而失火
(3) 拔插頭時不可直接拉扯電線，以免造成電線或插座受損
(4) 延長線插座要注意清潔，以免灰塵沾染水氣造成電線走火
4. () 關於家庭防火安全事項，何者錯誤？
(1) 確定全家人都會使用滅火器
(2) 平時應先訂定居家逃生計畫，並熟悉逃生路徑
(3) 應規劃兩個以上相同方向的逃生出口
(4) 大樓梯間的防火門應隨時關閉
5. () 油鍋起火，應用何滅火(可複選)？
(1) 蓋鍋蓋 (2) 用蘇打粉 (3) 用滅火器 (4) 用水
6. () 電器(線)起火，下列何種處置原則為誤？
(1) 以乾粉滅火器滅火 (2) 用水滅火 (3) 切斷電源
7. () 火場有三大殺手，頭號殺手是？
(1) 火焰 (2) 高溫 (3) 濃煙
8. () 火災避難逃生過程中一定要做的動作？
(1) 關門 (2) 用毛巾摀口鼻 (3) 滅火
9. () 火場逃生方向的原則？
(1) 往下 (2) 往上 (3) 往地面層
10. () 當地震發生時，下列何者不是避難三步驟之一？
(1) 趴下 (2) 掩護 (3) 開門 (4) 穩住

(解答請見本書最後一頁)

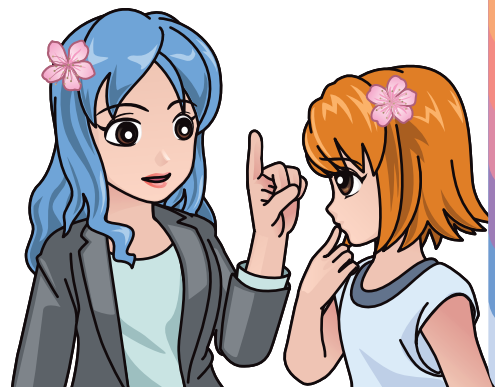

目錄



火災

- 04 家庭火災五大原因及預防措施自我檢視
- 06 安全逃離火場的二大法門
- 07 住宅用火災警報器
- 10 家庭逃生計畫
- 11 進入公共場所注意事項
- 12 發生火災的應變方式
- 13 報案程序
- 14 火場逃生要領
- 17 滅火方式
- 19 火災受災戶服務



瓦斯

- 20 瓦斯防災安全診斷
- 22 防範一氧化碳中毒安全診斷
- 24 熱水器正確安裝方式
- 26 檢查瓦斯漏氣方法
- 26 瓦斯外洩處理方式
- 27 一氧化碳中毒急救



爆竹

- 28 爆竹煙火購買原則
- 29 爆竹煙火施放注意事項
- 31 燒燙傷處理方法

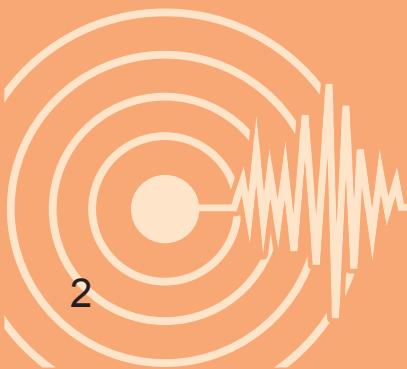

地震

- 32 桃園市活動斷層帶分布
- 34 地震災前整備檢視表
- 36 家庭防災卡
- 37 村里簡易疏散避難圖
- 38 全民地震演練
- 39 緊急避難包
- 40 地震時應變
- 42 地震後注意事項

火災

家庭火災五大原因及預防措施自我檢視

一、電器設備

- 1. 避免使用延長插座，若有必要，建議選用有過載保護裝置類型，且應避免高功率電器共用。

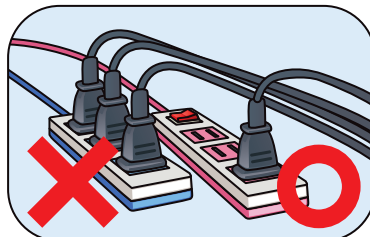

- 2. 插頭應確實插入插座，且插頭、插座應定期清潔擦拭。

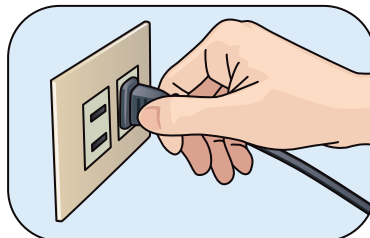

- 3. 電鍋、烤箱及微波爐等高耗電之電器，應使用專用電源迴路。

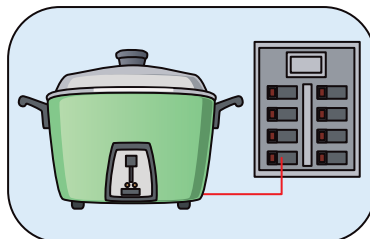

- 4. 電源線避免綑綁、擠壓、彎折使用。

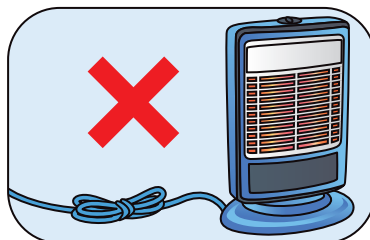

- 5. 電源線應定期檢查電線表皮有無老化、破損及龜裂。

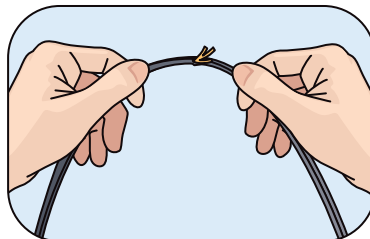

二、菸蒂

- 1. 勿在床上抽菸。
- 2. 菸蒂應妥善處理。

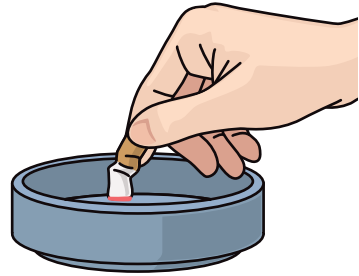
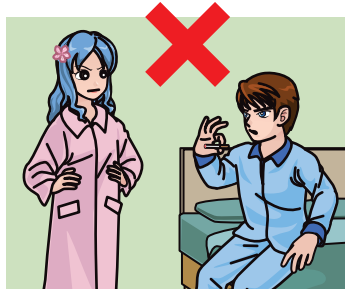

三、爐火烹調

- 1. 煎炒食物，謹記「人離火熄」。
- 2. 如需長時間烹煮(如燉、滷)，若不能持續待在廚房時，務必設定鬧鐘或以手腕掛環(“煮食中”字樣)提醒關火。

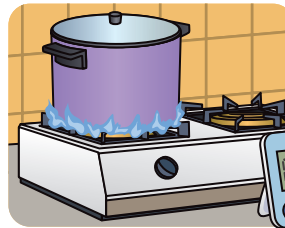

四、玩火

- 1. 打火機、火柴等火源應放置於兒童無法取得的地方。
- 2. 經常教育小孩火的危險性，對於年紀較大的孩童教導正確用火方法。



五、神桌燈燭與祭祀

- 1. 應選用具有標準檢驗局合格標章之神明燈，且不要24小時開啟，晚上最好關閉。
- 2. 焚燒紙錢後之餘火應確實以水澆熄。



備註：此處所稱之原因係指因個人疏忽造成，不含縱火。

安全逃離火場的二十大法門

1. 安裝住宅用火災警報器
2. 熟練家庭逃生計畫

理由：住宅死亡火警多為「發現火災太晚」，故防範火災最好的方法就是做好火災預防工作，及早偵知火災的發生，熟練逃生路線，以爭取火災應變及逃生時間，才能安全逃離火場。



備註：家中若設有電動鐵捲門，應預留手動拉門。

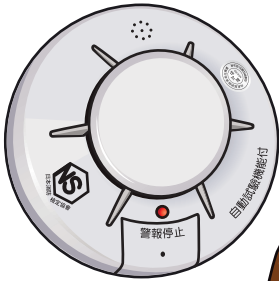

家中應安裝
住宅用火災警報器

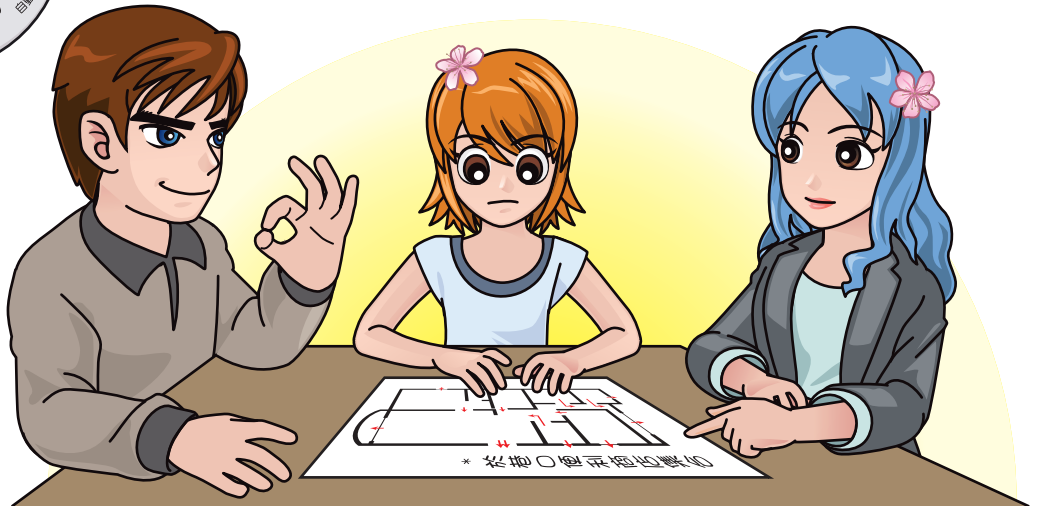

平時應熟練家庭逃生計畫

住宅用火災警報器

住宅死亡火警多發生在民眾睡眠時，因無法第一時間發現火災而喪生。睡眠狀態中，嗅覺是遲鈍的，若能藉由警報器所發出的聲響察覺火災發生，則可及早察覺並且逃生。

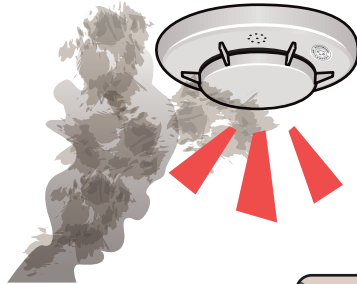

住宅用火災警報器不需任何配線可直接裝設，可分為偵煙式與定溫式，當警報器偵測到火災，會以高分貝蜂鳴聲警示。

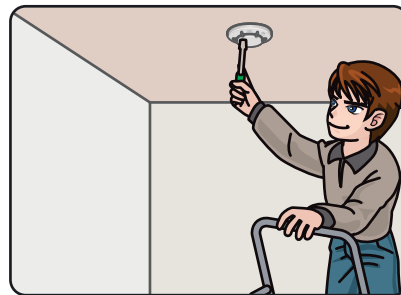

裝置場所

住家的臥室、樓梯、客廳、廚房 (廚房應使用定溫式警報器) 都應裝置。



注意：如果住家已設置火警自動警報裝置，則可免設住宅用火災警報器。

如何裝設住宅用火災警報器

應裝設於住宅內天花板或樓板處，以居室中心為原則，依照說明書安裝，並注意：

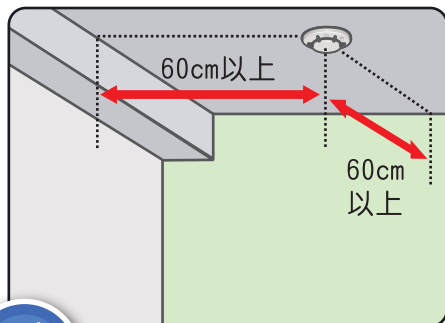

1 裝設於天花板時
距周圍牆壁或梁60公分以上處

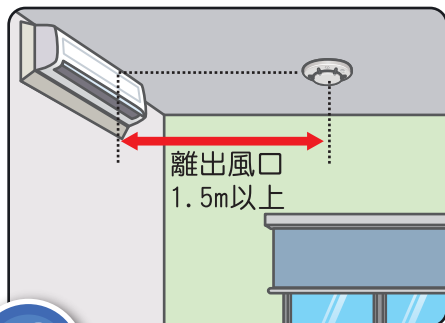

2 裝設於天花板時
距冷氣等出風口1.5公尺以上

保養原則

- **按** (按測試按鈕)
- **擦** (擦拭保持清潔)
- **換** (必要時更換電池)

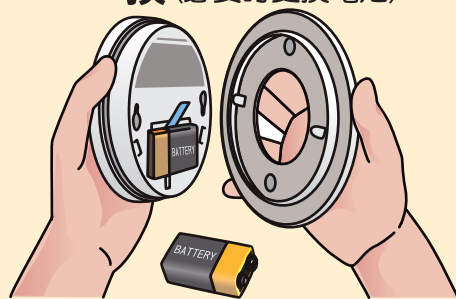
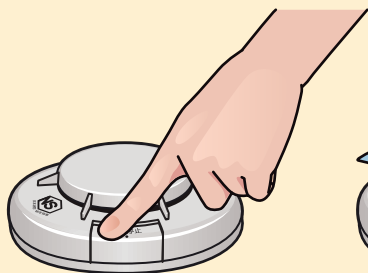

- **定期檢測**

謹記119—「每月1次、每月19日」

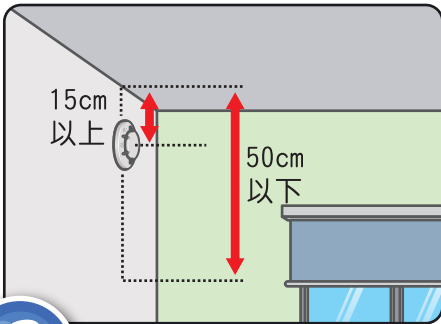

3

裝設於牆面時
距天花板下方15至50公分處。

提醒

1. 住宅用火災警報器若發出「滴滴」聲響時，表示內部電力不足或電池沒裝好，應立即檢查。
2. 裝設後應定期檢測，若發現電力不足，應立即更換電池。



小叮嚀

1. 全家人都應知道住宅用火災警報器動作的聲響，並了解聽到該聲響時應採取的反應動作。
2. 法規規定：未設置火警自動警報設備的住宅場所及中央主管機關指定之場所，應設置住宅用火災警報器。

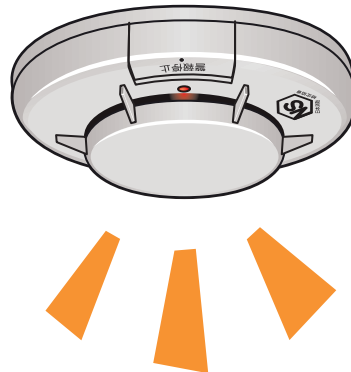

家庭逃生計畫

住宅用火災警報器讓我們能第一時間察覺火災，立即採取必要之應變動作，而完善的「家庭逃生計畫」才能確保生命安全。

家庭逃生計畫重點內容

1. 繪出家中平面圖。
2. 每個房間找到2個不同方向的逃生出口/避難相對安全區及動線，並用箭頭畫出。
3. 逃生後戶外的集合地點。
4. 熟悉逃生方法並與家人定期演練(每年2次，建議其中1次擇夜間演練)。
5. 知道撥打119報案程序。

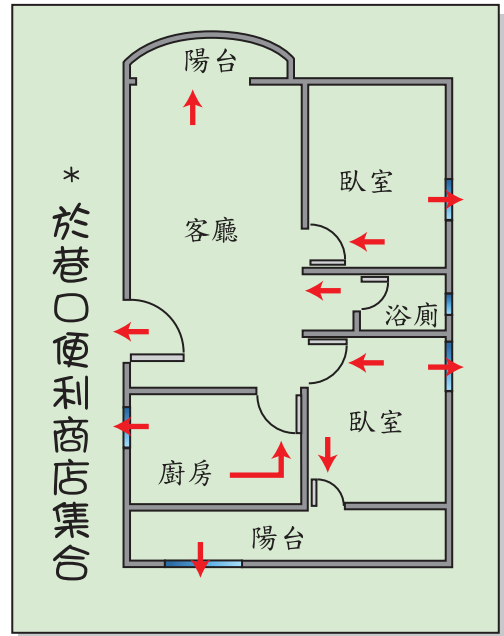

本書附錄有火災家庭逃生路線圖與家庭防災卡可供家庭繪製及討論

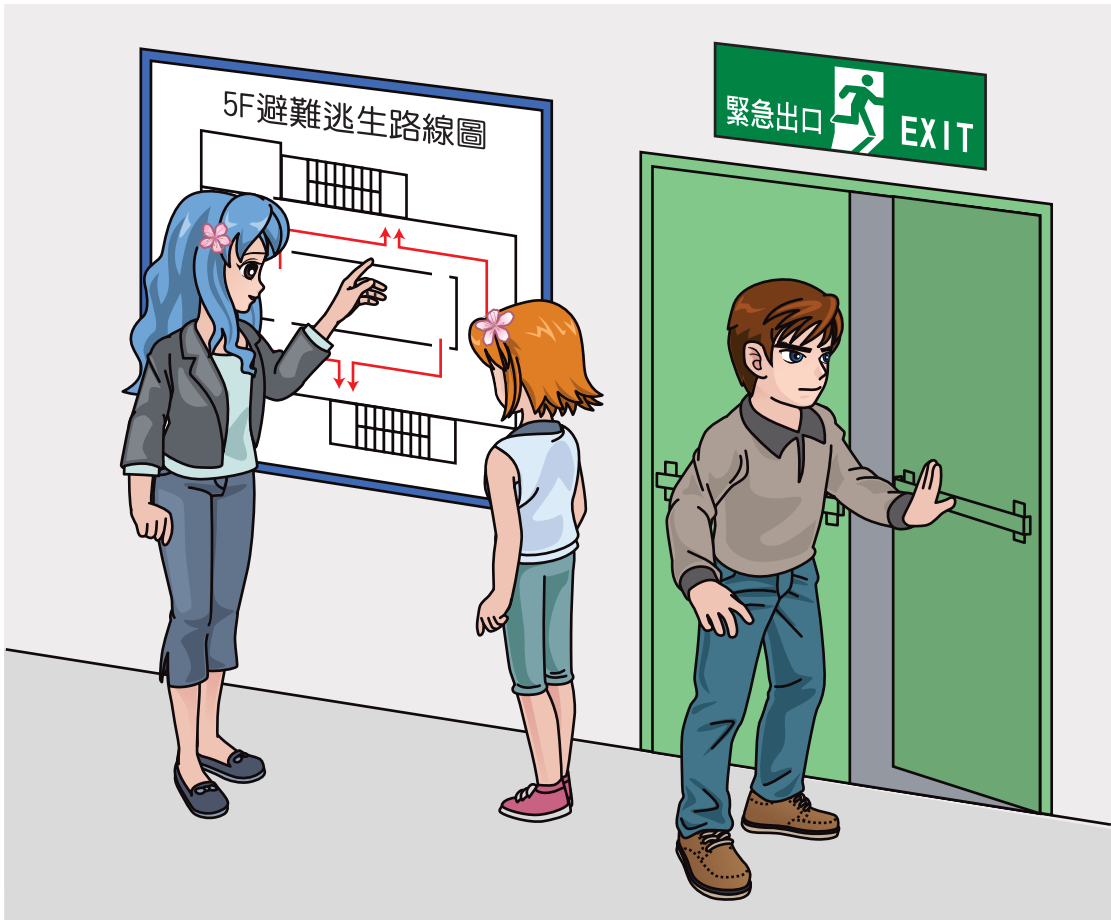

進入公共場所注意事項

對於至公共場所消費的顧客而言，一旦發生火災或危急事故時，往往容易因不熟悉自身位置及環境而增加應變之困難。因此，到公共場所最重要的是「查看避難逃生路線圖」，清楚「逃生出入口及安全梯位置」，並「確認防火門能順利開啟並可逃生無虞」。

發生火災的應變方式

1. 大喊「失火了」或「火燒厝」警示家人逃離火場或至相對安全區避難。
2. 撥打119報案。
3. 進行初期滅火行為。
4. 如發現初期滅火困難，請立即迅速避難。



滅火時機

- a. 每個人都已逃離火場。
- b. 已經撥打119報案。
- c. 火勢被侷限在小區域且不會擴大。
- d. 房間尚未充滿煙。

無論任何理由，絕對不可以再進入正在燃燒的建築物。

報案程序

撥打119

1. 手機訊號顯示僅可撥打緊急聯絡電話時，可撥112
2. 聽語障報案 (1) 簡訊報案0911-511904 (2) 傳真報案03-3371119

告知災害類型或需求

火災或需救護車

告知明確地址

○○區○○路○○巷○○弄○○號○○樓
○○區○○路與○○路口 (可一併提供大目標)

告知人員受傷、受困狀況

人受傷或受困



小叮嚀

1. 報案時請保持冷靜，「說清楚、講明白」。
2. 儘可能使用「市內電話」報案，報案地址會直接顯示予執勤人員，爭取時間並減少誤報。
3. 全家人(尤其老人及幼兒)平時即應練習報案程序，學習報案不僅可自救更可助人。



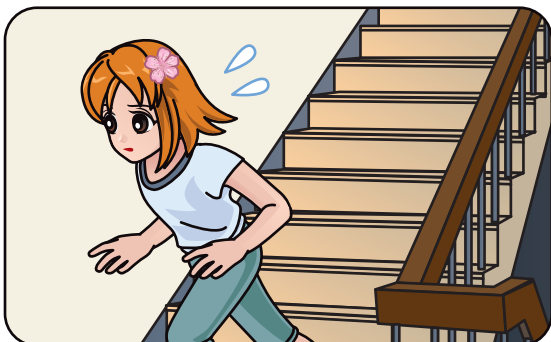
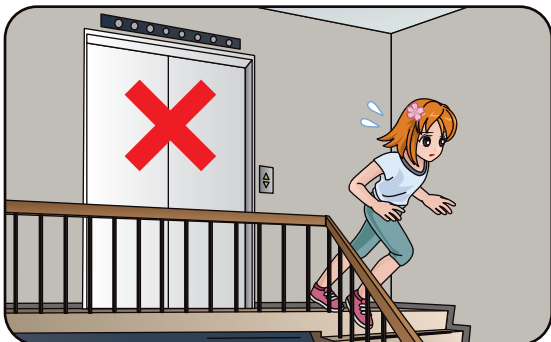
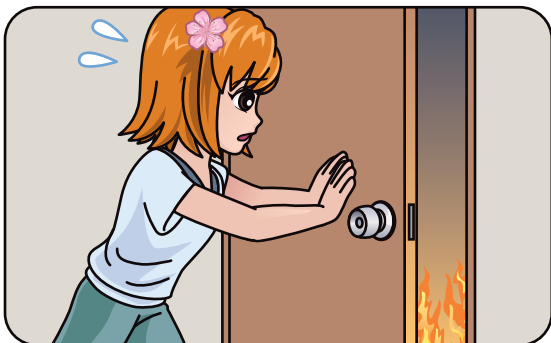
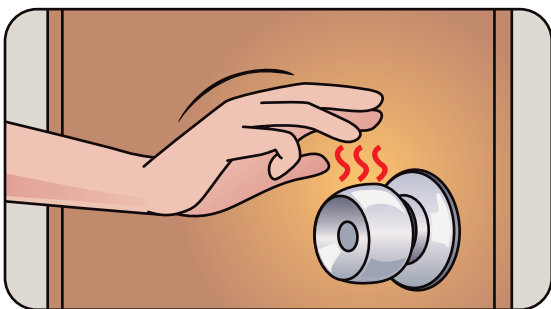

火場逃生要領

▲手觸摸門

開門前先以手觸把手，若燙手勿開門，改採其他路線或選擇避難；若未感高溫，可先開縫視門外狀況安全再逃生，並關上門。

▲無論是逃生或避難，請「關門」以延緩火煙擴散速度。

▲勿搭電梯

▲優先往地面層方向逃生

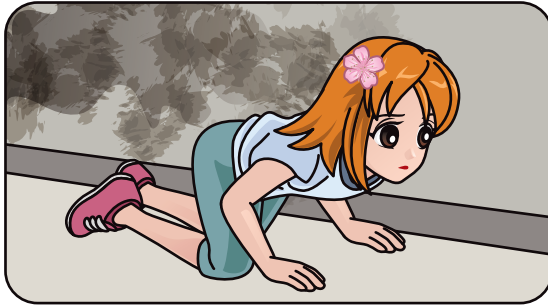

▲若遭遇濃煙，
沿牆壁採低姿勢逃生。

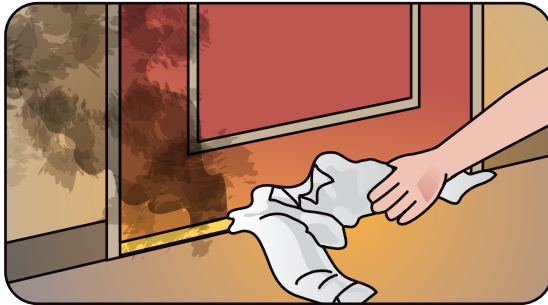

▲相對安全區待救

若逃生動線受阻，應選擇相對安全區（如陽台、未起火的房間等）避難，先關上房門，並塞住門縫，撥打119，至窗戶邊或陽台處揮舞鮮豔衣物，讓消防人員知曉待救位置。

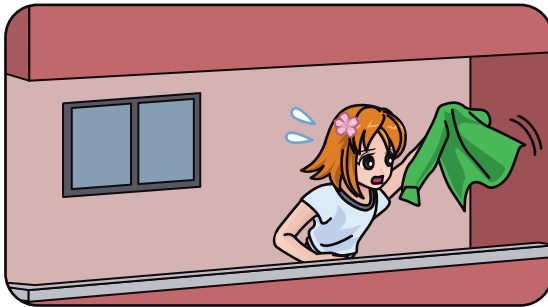

小叮嚀

切記：避難逃生應以**樓梯、通道、安全門**為主，在無法利用其他通道進行逃生動作時，才選擇利用緩降機逃生，不可將緩降機列為唯一的逃生工具，亦不可跳樓逃生。

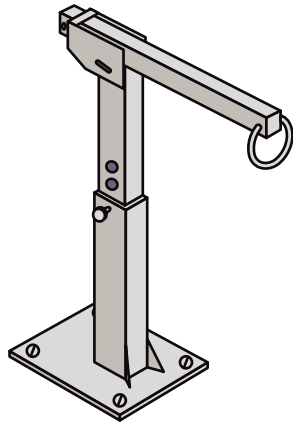

緩降機操作方式



2

丟繩索及輪盤

將繩索與輪盤丟至窗外

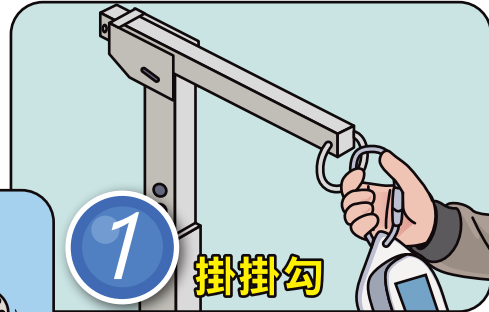

1

掛掛勾

取出緩降機掛於固定架上，
並拉拉繩子是否有阻力。

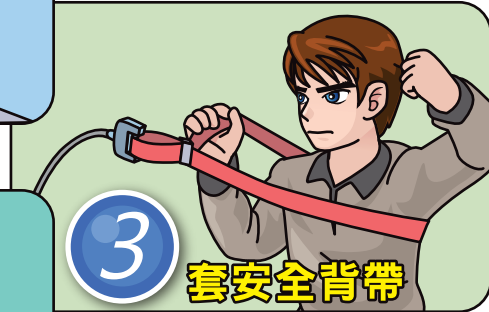

3

套安全背帶

將安全背帶套於腋下



4

束束環

確實將束環束至胸口



5

推牆壁

攀出窗外面向牆面，下降時
左手緊握束環外側背帶，右
手輕觸牆壁保持下降穩定性



小叮嚀

注意：下降中雙手切勿上舉，
以免安全索鬆脫而墜地。

滅火方式

一般可燃物火災，可用水或滅火器；
但是油類火災與電氣（電器用品或電線）火災，
則切勿使用水滅火，油鍋起火應使用鍋蓋或濕
抹布覆蓋，並關閉瓦斯。

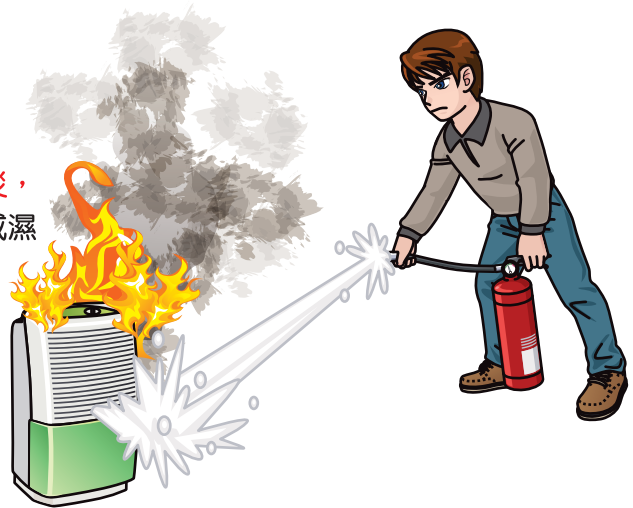

使用鍋蓋滅火方式-
請由自身方向平推沿油鍋邊緣蓋上
(如果可以請戴上隔熱手套)。

新聞-煎魚煎到連命都沒了！

台南新營區1名80歲婦人中午煎魚時，疑煮食不慎引發火警，婦人全身燒燙傷，其中80%大面積焦黑，臉部面目全非，送醫急救後仍宣告不治。因廚房僅少部分被燻黑，消防隊研判可能為「油鍋起火，婦人倒水滅火，反而助長火勢」，高溫的油鍋碰上水，瞬間的溫度最高可以到600度，造成這起憾事。

滅火器使用方法

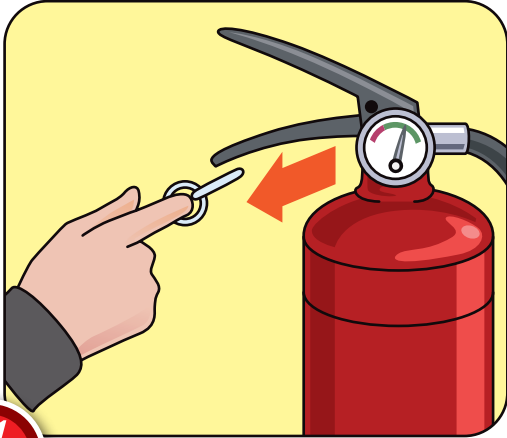

1 拉 拉開安全插梢

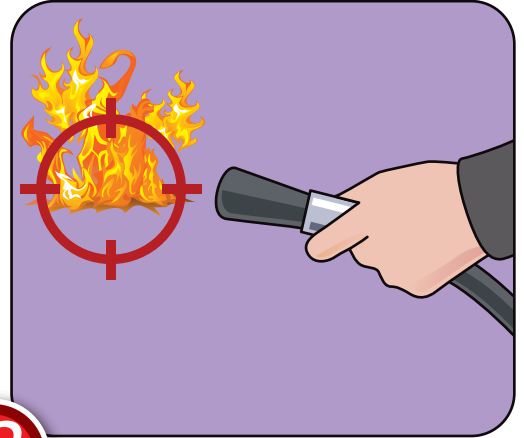

2 瞄 抓住皮管前端，瞄準火源



3 壓 壓下手壓板，滅火劑噴出



4 掃 向火源根部左右掃射



火災受災戶服務

一、火災證明

1. 申請方式：

洽就近消防分隊或消防局(03-3379119轉376、377)辦理。

2. 功用：

民眾申請火災證明後，可用火災證明申請下列權益--

- (1) 火災保險：請洽保險公司
- (2) 稅賦減免：請洽北區國稅局桃園分局 (0800-000-321)
地方稅務局 (03-3326181)
- (3) 火場廢棄物清運：請洽環境清潔稽查大隊各區中隊
- (4) 台電復電：請洽台電公司桃園區營運處服務中心 (03-3392121轉252)
- (5) 火災鈔票鑑定：請洽法務部調查局桃園市調查處 (03-3345155)
- (6) 火災災害救助：請洽各區公所社會課
- (7) 汽機車牌照報廢：請洽監理站

二、火災調查資料

1. 民眾申請火災調查資料，可得知火災的起火時間、起火地點、起火處與起火原因。

2. 申請方式：

民眾可先電詢消防局(03-3379119轉376、377)申請應備文件，洽就近消防分隊或消防局辦理。

三、火災證明及火災調查

火災證明及火災調查等資料線上申請方式，除了至鄰近消防隊或消防局外，還可利用網路進行線上申請，線上申請網址及QR CODE。

<https://fireinvestigation.tyfd.gov.tw:452/fireinvestigation/index.php>

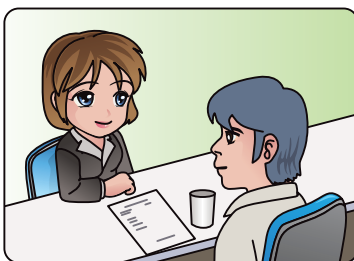

瓦斯

瓦斯防災安全診斷

- 1. 瓦斯爐具、排油煙機應隨時保持清潔。
- 2. 瓦斯爐應與周圍可燃物保持適當距離。
- 3. 勿讓兒童玩弄瓦斯爐開關。
- 4. 烹煮食物之湯汁勿盛裝過滿，以免溢出淹熄火焰。
- 5. 瓦斯軟管無老化、龜裂、破損，其接頭處應以安全夾夾緊並定期檢查。

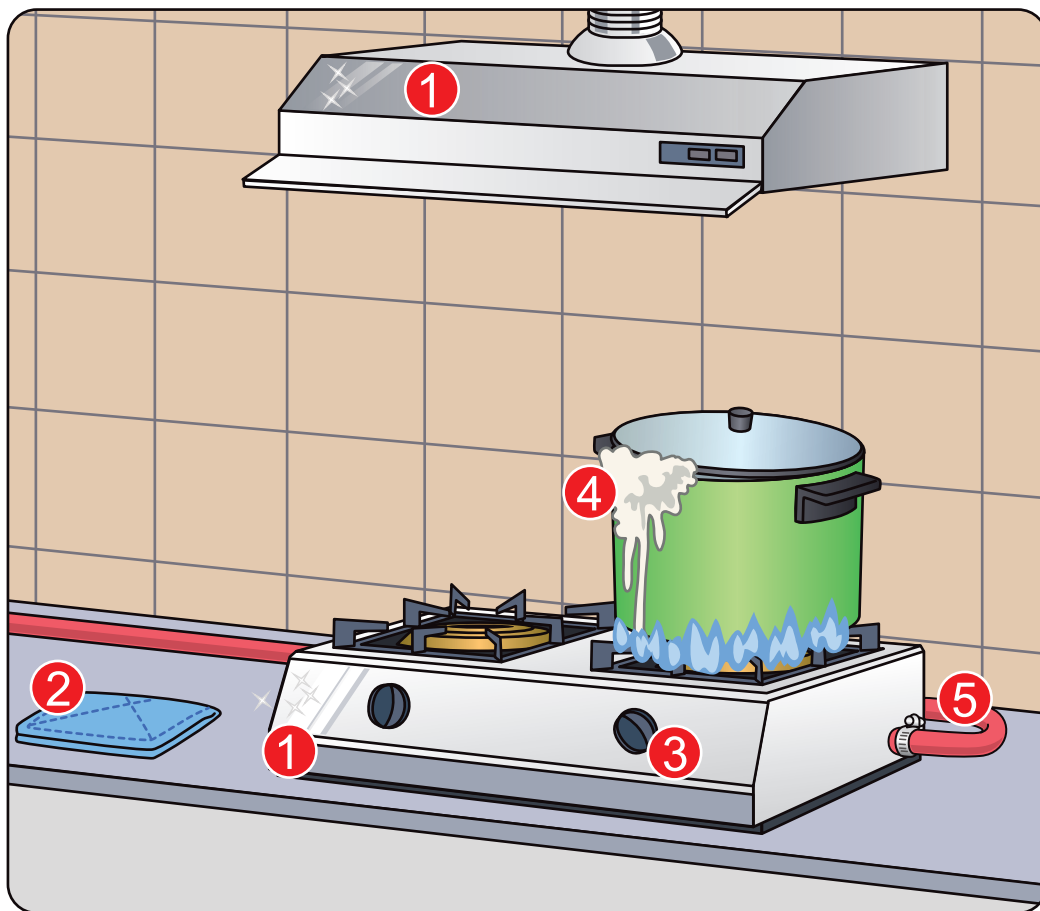

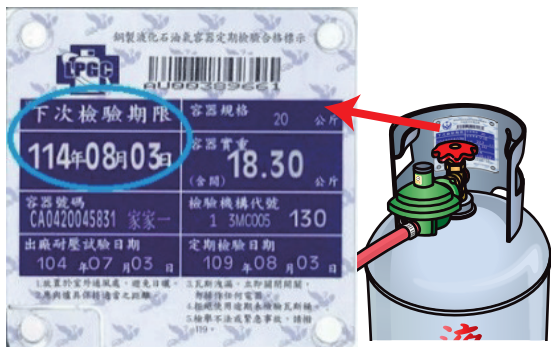

□6. 更換瓦斯鋼瓶應留意貼有合格標示並注意「下次檢驗期限」不可過期（發現不合格鋼瓶，請撥119）。

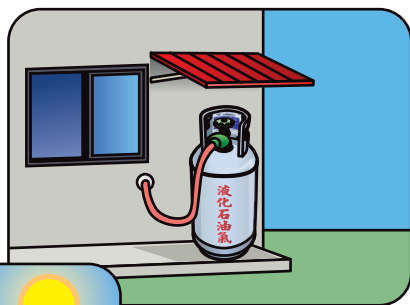

□7. 瓦斯鋼瓶放置陰涼通風處。

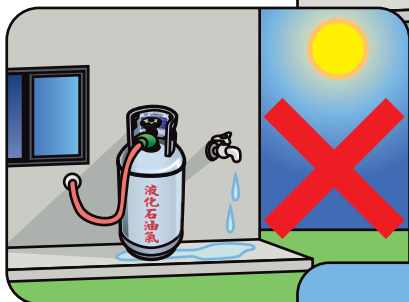

□8. 瓦斯鋼瓶避免曝曬與潮濕。

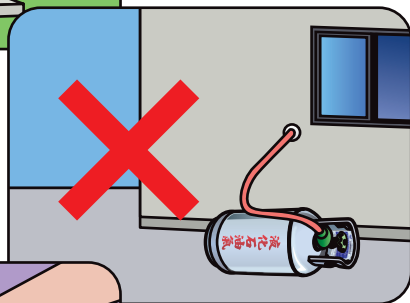

□9. 瓦斯鋼瓶不可橫放使用。



□10. 瓦斯鋼瓶使用完畢或未使用時（如外出或就寢前），應保持關閉狀態，常保「人離火熄」的觀念。

防範一氧化碳中毒安全診斷

▲燃氣熱水器檢測

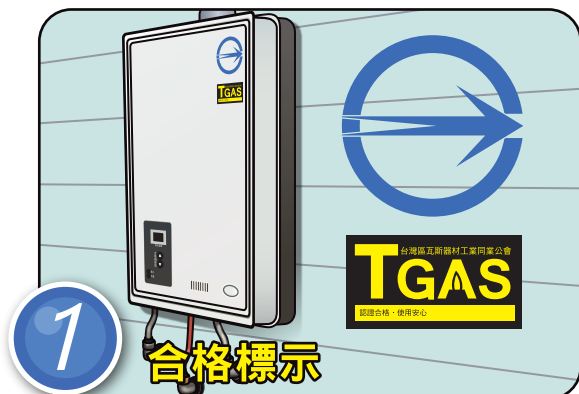

燃氣熱水器貼有CNS及TGAS標示。

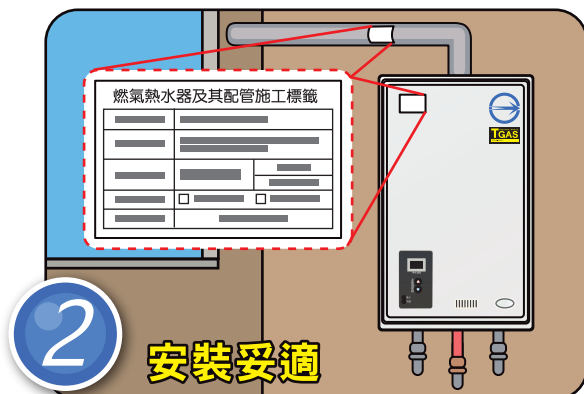

燃氣熱水器由合格技術士安裝並貼有技術士施工標籤。

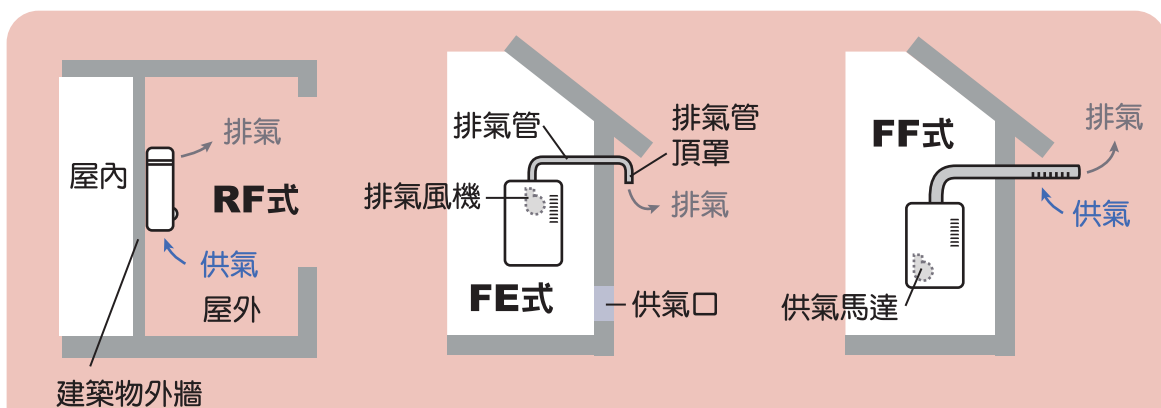

依安裝位置選擇正確型式。



4

環境通風

避免陽台違建使用、加裝門窗、紗窗不潔或晾曬大量衣物。

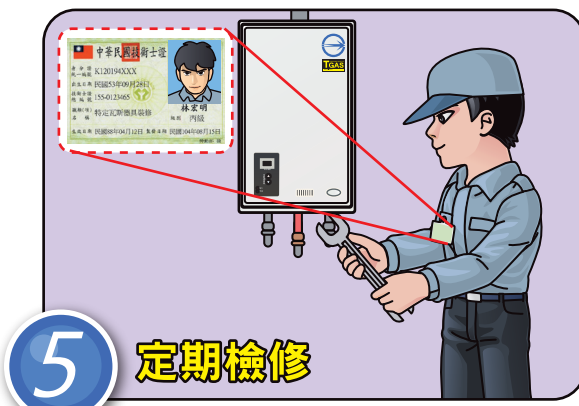

5

定期檢修

若發現有水溫不穩現象、改變熱水器設置位置或更換組件時，均應請合格技術士為之。

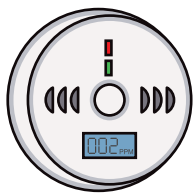

▲設有燃氣熱水器之寄宿舍應安裝一氧化碳偵測警報器並定期檢測



▲勿在室內燃燒木材、木炭或酒精



▲瓦斯爐火應為藍色



小叮嚀

使用燃氣熱水器及瓦斯爐具應注意**保持通風**。

熱水器正確安裝方式

燃氣熱水器型式分為



室外型

屋外式 (RF)



室內型

半密閉強制排氣式 (FE)

密閉強制供排氣式 (FF)

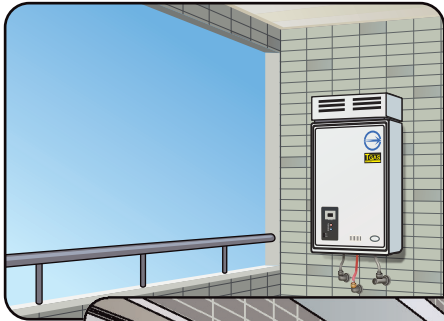

依「安裝位置」選擇正確型式：

1. 屋外牆壁或開放式陽台通風良好處：
屋外式 (RF)。

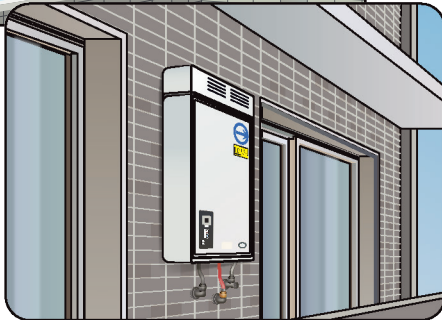

小叮嚀

燃氣熱水器安裝於屋外通風良好處最適宜。

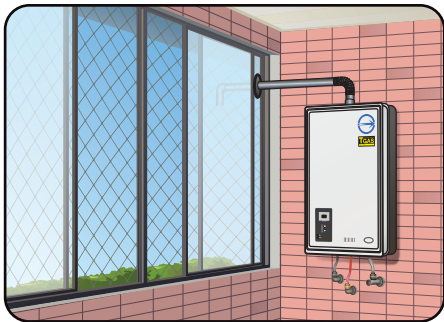

2. 陽台有加蓋或通風不良之虞者：
半密閉強制排氣式 (FE)。

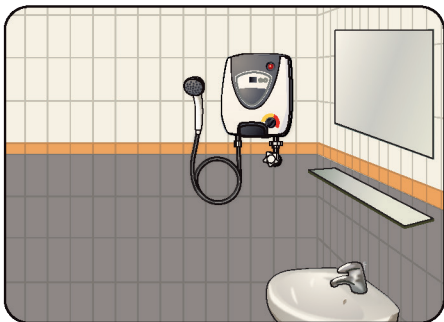

3. 屋內無通風處：
密閉強制供排氣式 (FF)、電熱水器或太陽能熱水器。

檢查瓦斯漏氣方法

使用肥皂水檢測

塗抹在可能漏氣處，如有肥皂泡出現，表示有漏氣現象。

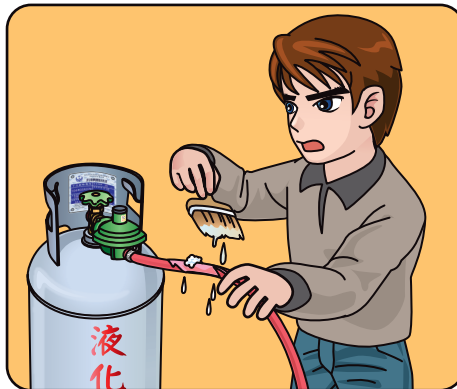

使用計量表檢查

天然氣不使用狀態，可檢視計量表末位數字，如有轉動表示瓦斯持續外洩，應聯絡瓦斯公司派員查看。

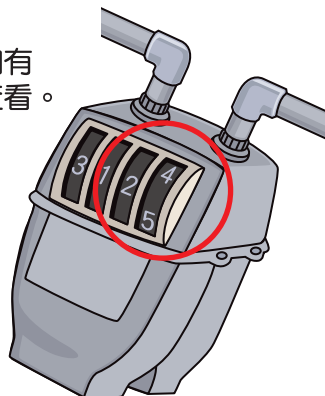

瓦斯外洩處理方式

不可開、關電器，就算是深夜，也不可以打開電燈，應先關閉瓦斯（若無法關閉瓦斯，可用濕毛巾覆蓋），開窗通風，向119報案。

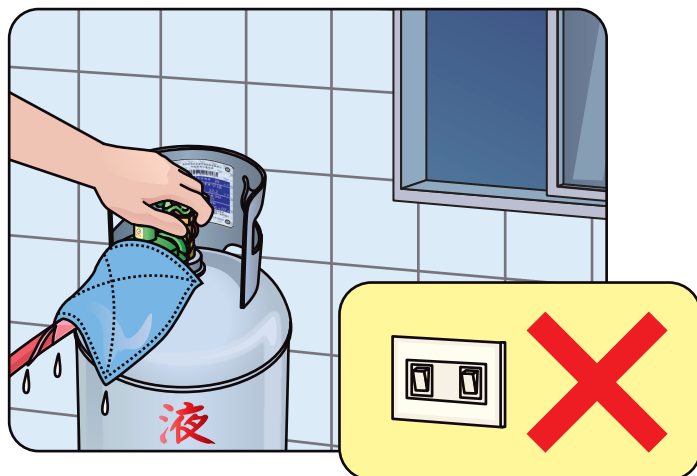

一氧化碳中毒急救

若發現有頭暈、嘔吐、疲倦等疑似一氧化碳中毒症狀時

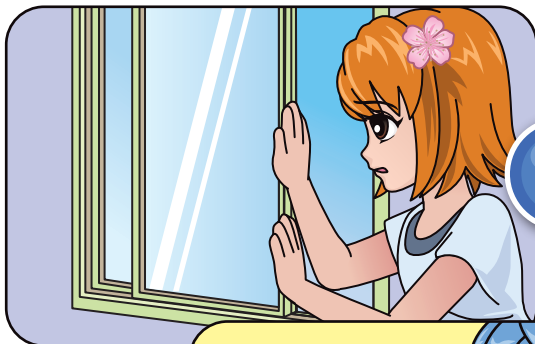

1

立即開窗，並將中毒者移至通風處。



2

撥打119請求救護車。

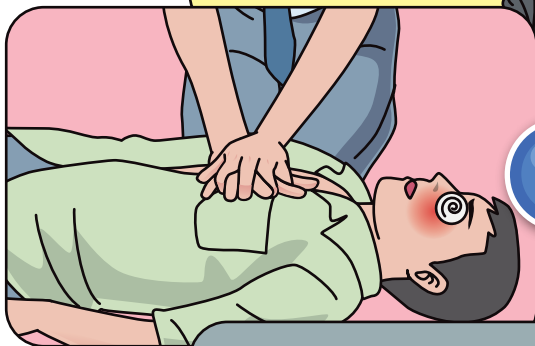

3

觀察有無呼吸，
若無呼吸立即給予CPR。



4

緊急送醫。

爆竹

爆竹煙火購買原則

1. 應選購有認可標示之爆竹煙火。



2. 未滿12歲的兒童不得購買「飛行類」、「升空類」、「摔炮類」之爆竹煙火。

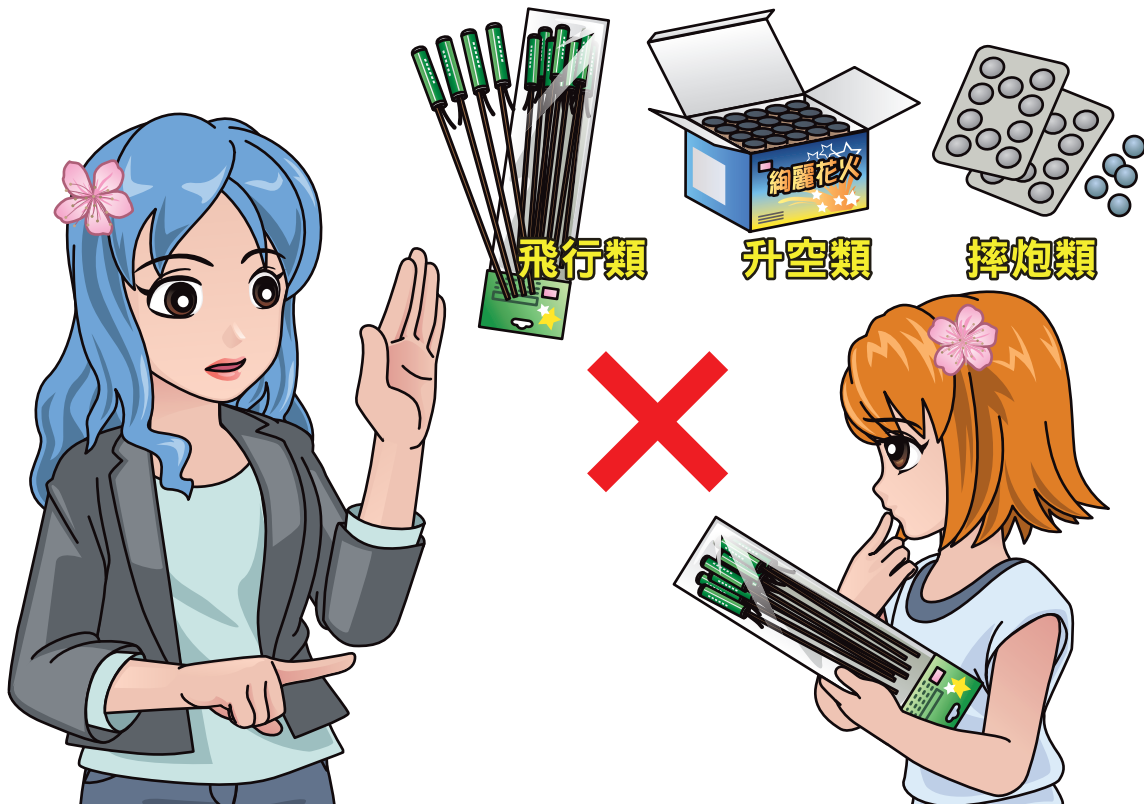

爆竹煙火施放注意事項

1. 須在空曠處燃放。
2. 勿在危險的易燃物旁施放。
3. 飛行類、升空類、摔炮類之一般爆竹煙火，每日上午八時前及下午十時後，不得施放。
4. 禁止12歲以下兒童施放飛行、升空、摔炮類之一般爆竹煙火。
5. 兒童施放，大人陪同。

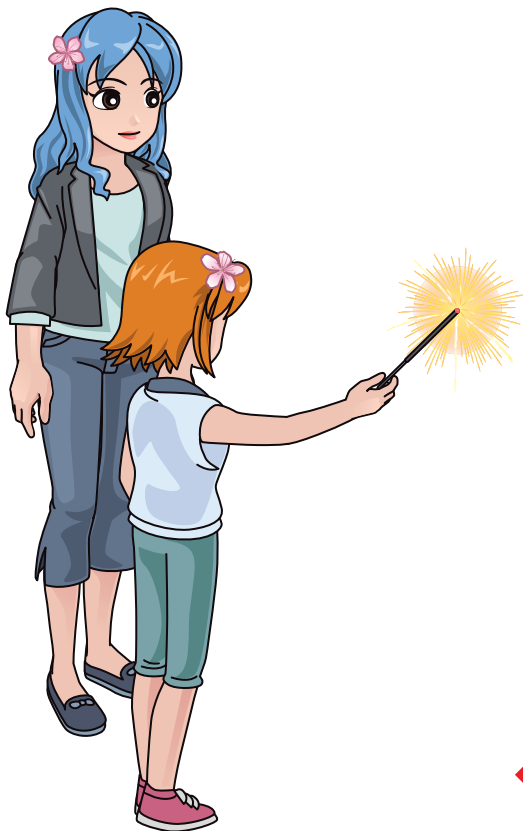

兒童須有大人陪同施放



須在空曠處燃放

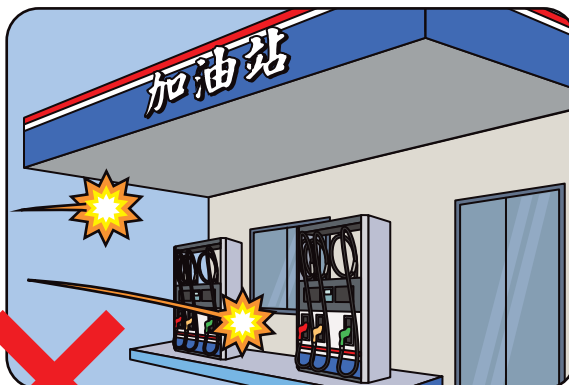

勿在易燃物旁施放

6. 依產品安全施放說明方式燃放。
7. 飛行類一般爆竹煙火，須先固定後燃放。
8. 用線香點火為宜，勿用打火機。

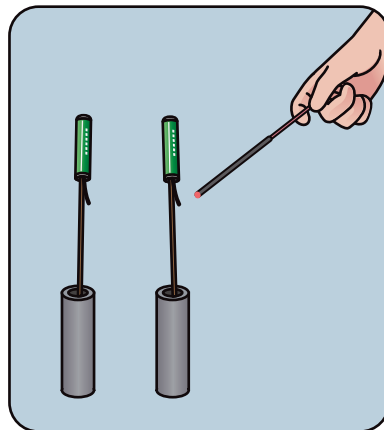
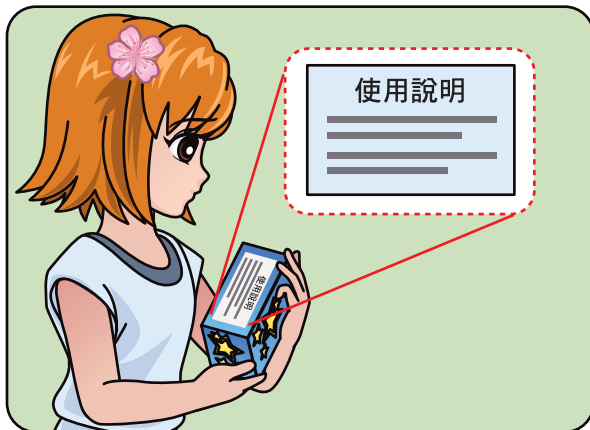

9. 不可對人、建物、易燃物施放。
10. 風過強時，勿玩煙火，以免風向不定，造成危險。
11. 準備一桶水，玩完了，將火澆熄。

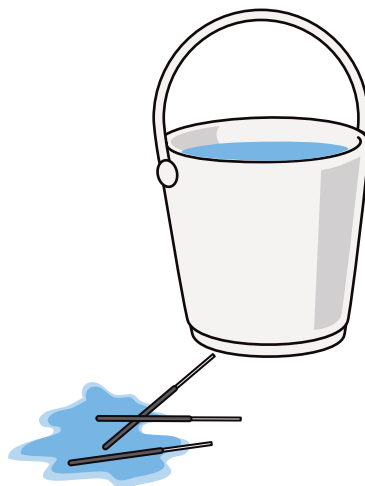

燒燙傷處理方法

如果遭到爆竹煙火燒、燙傷，應依照「沖→脫→泡→蓋→送」的原則處理。



「沖」以冷水沖洗傷口至少20分鐘



「脫」水中小心除去受傷部位的衣物



「泡」在冷水中持續浸泡約20分鐘



「蓋」以乾淨毛巾覆蓋傷口
(切勿塗抹任何藥膏)



「送」迅速送醫治療



地震

桃園市活動斷層帶分布

我們須面對的現實：

臺灣是板塊擠壓出來的島嶼，與地震共存是臺灣人的宿命。

「921」大地震，發生於88年9月21日，芮氏規模7.3，相當於38顆原子彈爆炸的威力，共造成2,415人死、11,305人傷、房屋全倒51,711棟。當大家對921的記憶越來越模糊時，105年0206高雄美濃地震及107年0206花蓮地震再次給大家一顆震撼彈！



小叮嚀

購(租)屋請選擇安全結構有保障之建築物。

本市現有湖口斷層經過楊梅區及平鎮區，且周邊有山腳斷層、新城斷層與新竹斷層。

※資料來源：經濟部中央地質調查所

<http://fault.moeacgs.gov.tw/MgFault/Home/pageMap?LFun=3>



台灣重大地震災害

編號	地震名稱	日期	震源深度 (公里)	地震規模 (M _L)	死亡人數 (人)	房屋全毀 (棟)
1	斗六地震	1904/11/06	7.0	6.1	145	661
2	梅山地震	1906/03/17	6.0	7.1	1,258	6,769
3	南投地震系列	1916/08/28	45.0	6.8	71	1,028
		1916/11/15	3.0	6.2		
		1917/01/05	很淺	6.2		
		1917/01/07	很淺	5.5		
4	新竹-臺中地震	1935/04/21	5.0	7.1	3,276	17,907
5	中埔地震	1941/12/17	12.0	7.1	358	4,520
6	新化地震	1946/12/05	5.0	6.1	74	1,954
7	縱谷地震系列	1951/10/22	4.0	7.3	85	> 1016
		1951/10/22	1.0	7.1		
		1951/10/22	18.0	7.1		
		1951/11/25	16.0	6.1		
		1951/11/25	36.0	7.3		
8	恆春地震	1959/08/15	20.0	7.1	16	1,214
9	白河地震	1964/01/18	18.0	6.3	106	10,924
10	921地震	1999/09/21	8.0	7.3	2,415	51,711
11	高雄美濃地震	2016/02/06	14.6	6.6	117	141
12	花蓮地震	2018/02/06	6.3	6.3	17	4

※資料來源:國家災害防救科技中心(2014年)社區地震災害環境檢查手冊及106年行政院災害防救白皮書。

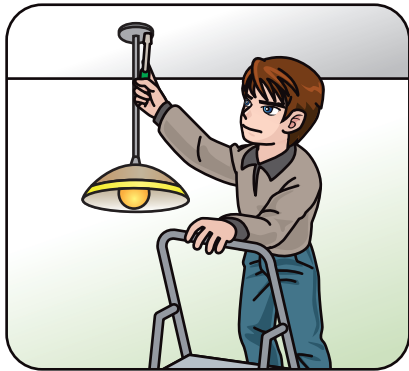
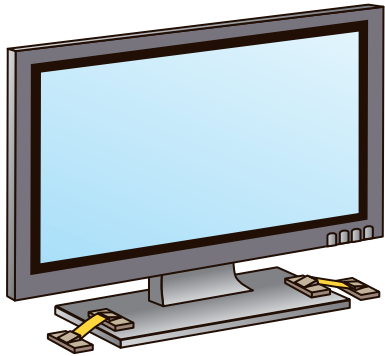

地震災前整備檢視表

室內擺設

- 電視/家電加裝止滑墊。
- 傢俱(吊燈、電視、櫥櫃、壁畫等)固定。
- 玻璃窗加裝防爆貼紙。
- 大型傢俱勿置放避難動線上。
- 重物勿置於高架上。
- 安裝「緊急照明燈」。
- 請結構技師鑑定家中牆壁及裂縫。
- 勿過度裝潢。

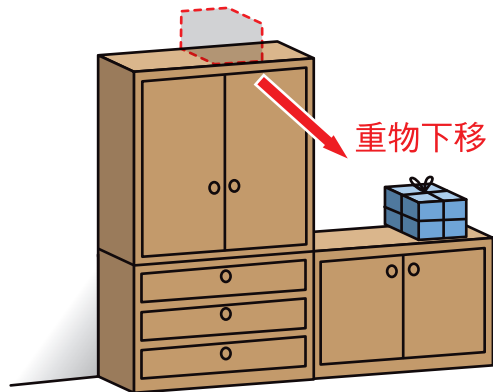

真實案例

阿母的光明燈

老母親訴說921地震菩薩顯靈的真相：地震發生在半夜又停電，櫃子、物品掉落滿地，身處南投劇震區，一群老小飽受驚嚇，慌亂不已，幸好因有燈光照明順利下樓逃生，而很多鄰居因摸黑避難跌撞，甚至很多人因黑暗中未發現樓梯斷裂，踩空跌落重傷，大家都對吾家燈火通明嘖嘖稱奇，直稱是母親平時拜佛心誠，菩薩加持，而真相卻是緊急照明燈發揮功能。震後母親對緊急照明燈感念有加，直稱它是「救命的光明燈」，20餘年過去了，現在90餘歲的老母仍會定期檢查測試。近年兩起較大地震(美濃及花蓮地震)巧合的亦皆發生夜間，大家應正視暗夜避難。

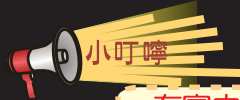

在家中每個樓層裝設「緊急照明燈」，它絕對是黑暗中指引家人最好的光明燈。

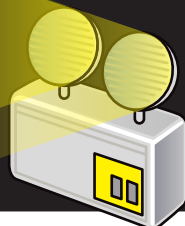

整備

- 家庭會議討論(確認附近避難場所與災時聯絡方式、繪製避難逃生路線圖、知道電源與燃氣總開關位置)。
- 填寫家庭防災卡。
- 準備緊急避難包。
- 參加防震災訓練。

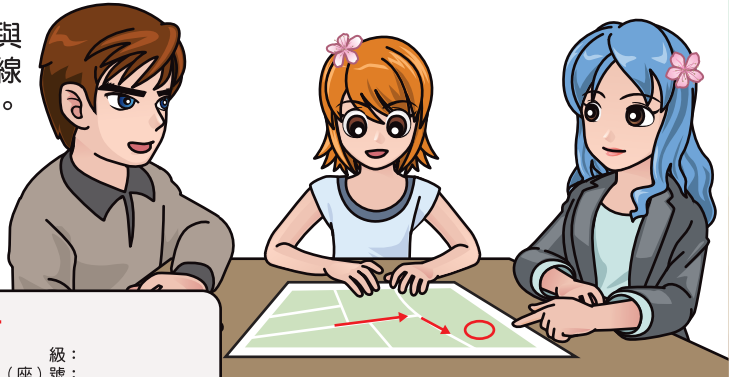

家庭防災卡

班 級：
學 (座) 號：

▲緊急集合地點
(地震與火災) 住家外：社區公園噴水池 社區外：快樂國小操場東邊花園邊
(颱洪/坡地) 社區內： 社區外：

▲緊急聯絡人 (本地)
稱 謂：大伯父
手 機 號 碼：0939-123456
電 話 (日)：03-1234567
電 話 (夜)：03-7654321

▲緊急聯絡人 (外縣市)
稱 謂：小阿姨
手 機 號 碼：0912-345678
電 話 (日)：02-2244667
電 話 (夜)：02-2233445

▲災民收容所 (緊急安置所)
地址：同心活動中心(桃園市大安路1號)
電話：03-3456789

註：可洽詢住家所在地鄉鎮市公所人員或網站、「內政部社會司」網站、各縣市政府、社會局(處)或消防局網站中取得。若所在地公所已經就災害類別區分不同避難處所，則應分災害類別填寫不同資料。

▲1991留言平台約定電話：03-5677888
註：約定電話為方便親友記憶使用，事先約定好的電話號碼，以家戶電話(含區域號碼)或手機號碼為佳。如為市話03-2344XXX，請按032344XXX，如為行動電話0912-345-XXX，請按0912345XXX。

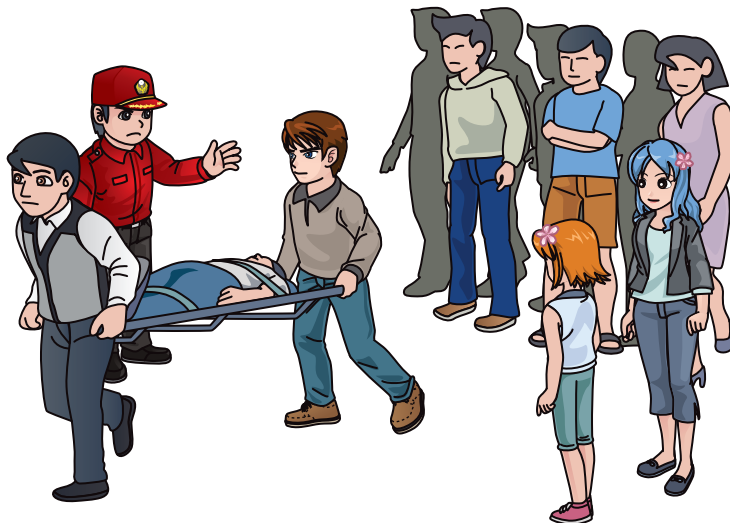

家庭防災卡

有學童的家庭，於家庭討論會議時，請填寫「家庭防災卡」，讓小朋友放置於書包、鉛筆盒、身上或貼於家庭聯絡簿的底頁，以便災時家人聯絡與順利團聚。

家庭防災卡

班 級：
學（座）號：

▲緊急集合地點

（地震與火災）住家外：
（颱風/坡地）社區內：

社區外：
社區外：

▲緊急聯絡人（本地）

稱 謂：
手 機 號 碼：
電 話（日）：
電 話（夜）：

▲緊急聯絡人（外縣市）

稱 謂：
手 機 號 碼：
電 話（日）：
電 話（夜）：

▲災民收容所（緊急安置所）

地址：
電話：

註：可洽詢住家所在地區公所人員或網站、「內政部社會司」網站、各縣市政府、社會局（處）或消防局網站中取得，若所在地公所已經就災害類別區分不同避難處所，則應分災害類別填寫不同資料。

▲1991留言平台約定電話：

註：約定電話為方便親友記憶使用，事先約定好的電話號碼，以家戶電話（含區域號碼）或手機號碼為佳。如為市話02-2344-XXXX，請按022344XXXX，如為行動電話0912-345-XXX，請按0912345XXX。

填表說明

1. 緊急集合地點：當災害發生時，家人緊急集合的地點。
小規模災害〈如火災、小震災〉：應選擇住家外適當地點（如家旁的小綠地）。
大規模災害：選擇安全稍遠一點的社區（如學校、公園）。
2. 緊急聯絡人：有需要時可以求助的人選，請事先規劃。
小災害：同一縣市的親友。
大災害：外地的親友。



小叮嚀

每個家庭花一點時間，一起討論並形成共識，以免災害發生後失聯。

村里簡易疏散避難圖

民眾平時應了解疏散路線及避難收容地點之資訊，便於災害預警發布或發生時，儘快至安全場所避難，轄區的村里簡易疏散避難地圖可至各區公所網站首頁的防災專區查詢。

疏散避難方向

桃園市桃園區【三元里】簡易疏散避難圖

編號68000010076

防災資訊表	
行政區位圖	
災區範圍圖	
災情聯繫單位	
緊急聯絡人	
防災資訊網站	
QR碼	
避難原則	
聯絡資訊	
圖例	

地震

配合國家防災日進行地震演練

每年的9月21日是「國家防災日」，配合國家防災日進行地震演練，透過就地避難(趴下、掩護、穩住)，可檢視家中或辦公場所安全地點，加強地震防災應變能力。

內政部「臺灣抗震網」

(<http://www.comedrill.com.tw>)

提供多元化宣導資料及演練方式資訊，並不定期舉辦抽獎活動，請多加利用查詢。

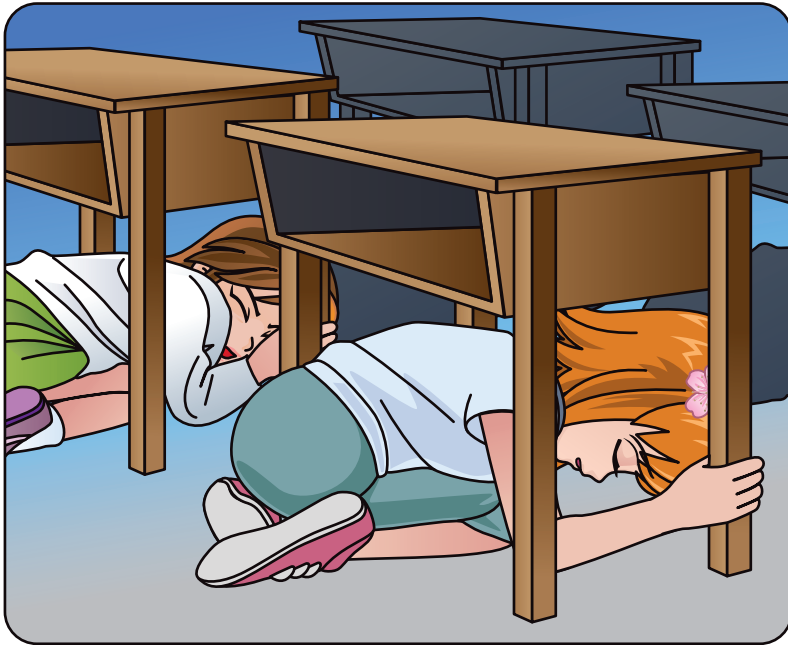

緊急避難包

必需品

請依家庭成員特殊需求準備，例如嬰兒請準備奶粉、奶瓶及尿布等；慢性病患者請準備常用藥品

- | | |
|---|---|
| <input type="checkbox"/> 1. 礦泉水 | <input type="checkbox"/> 10. 輕便型雨衣 |
| <input type="checkbox"/> 2. 食物 (餅乾、泡麵、巧克力、罐頭) | <input type="checkbox"/> 11. 暖暖包 |
| <input type="checkbox"/> 3. 證件影本 (如身分證、健保卡等) | <input type="checkbox"/> 12. 面紙、毛巾、口罩 |
| <input type="checkbox"/> 4. 若干現金 | <input type="checkbox"/> 13. 文具用品 (筆記本、筆) |
| <input type="checkbox"/> 5. 急救用品、常用藥 | <input type="checkbox"/> 14. 備份鑰匙 |
| <input type="checkbox"/> 6. 粗棉手套 | <input type="checkbox"/> 15. 瑞士刀、哨子 |
| <input type="checkbox"/> 7. 手電筒、收音機、電池 | |
| <input type="checkbox"/> 8. 禦寒衣物、內衣褲 | |
| <input type="checkbox"/> 9. 小毛毯 | |

有小孩的家庭：

- 奶粉
- 紙尿褲
- 奶瓶



小叮嚀

每人至少應準備3天份；每年應檢查更新1次；應放置家中隨手可取得處。

地震時應變

1. 躲在堅固桌下(抓住桌腳)、柱子旁或水泥牆壁邊，保護頭部及身體。

避難三步驟

趴下

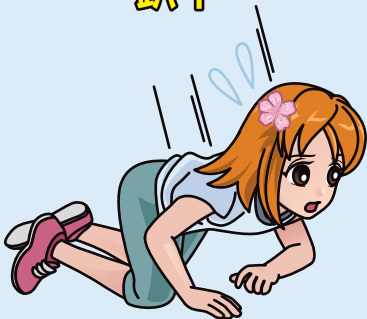

掩護

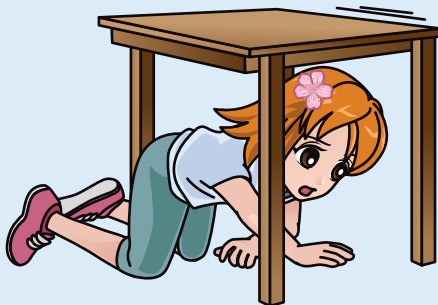

穩住、抓住桌腳

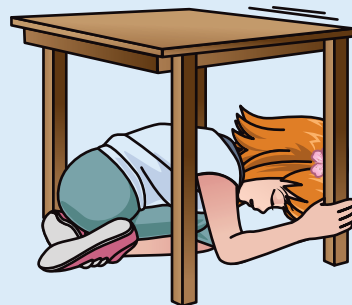

2. 在床上請側身蜷縮身體，用枕頭或棉被保護頭部。

3. 遠離窗戶。

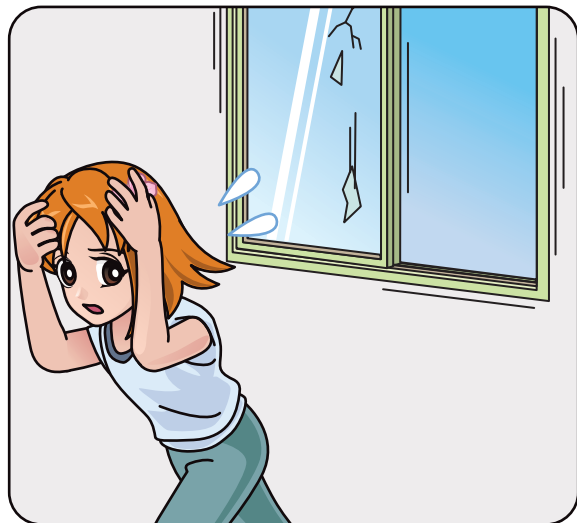
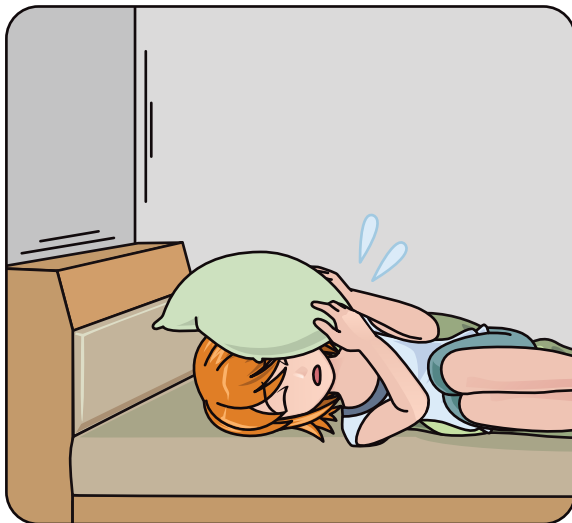

- 4. 切記！就地避難優先，不要慌張地往室外跑。
- 5. 在室外請遠離危險物、掉落物。



- 6. 開車請減速靠邊停，若行駛於高速公路或高架橋上應先停車，待地震停止後，小心迅速駛離。

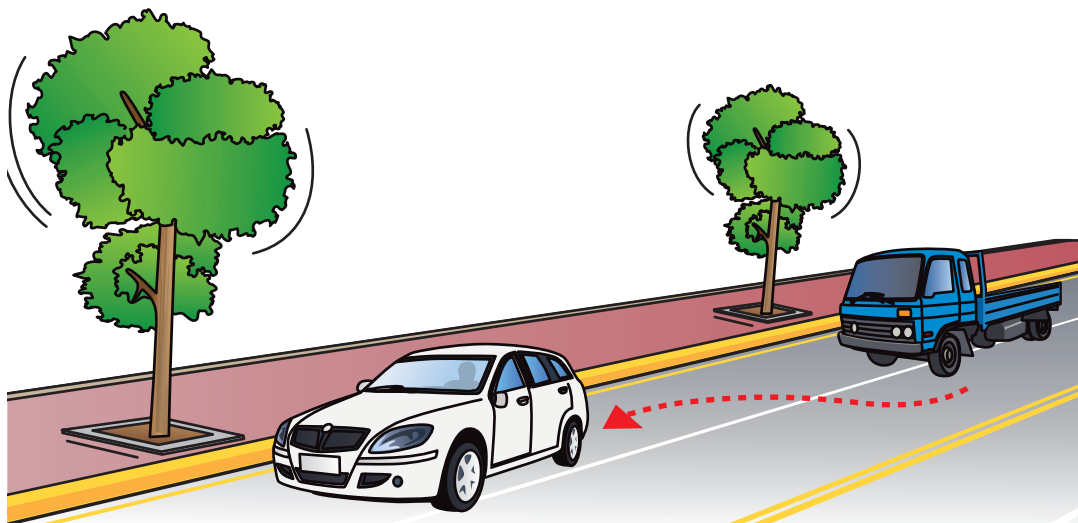

地震後注意事項

- 1.大地震後最容易發生火災，主因是燃氣管線斷裂造成外洩，因火花引起火災，而地震可能切斷水管，使得沒水可滅火。1906年美國舊金山地震及1923年日本關東地震，超過90%建築物的損毀是由火災所引起的。是以大地震後請**關閉電源及燃氣總開關**，若發現燃氣管線斷裂，請輕輕將門窗打開，離開並立即報案。

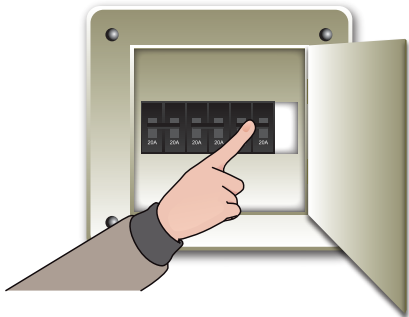

- 2.注意地震相關訊息或收聽廣播。

- 3.保持救災道路暢通，徒步避難。



- 4.遠離海灘、港口以防海嘯之侵襲。

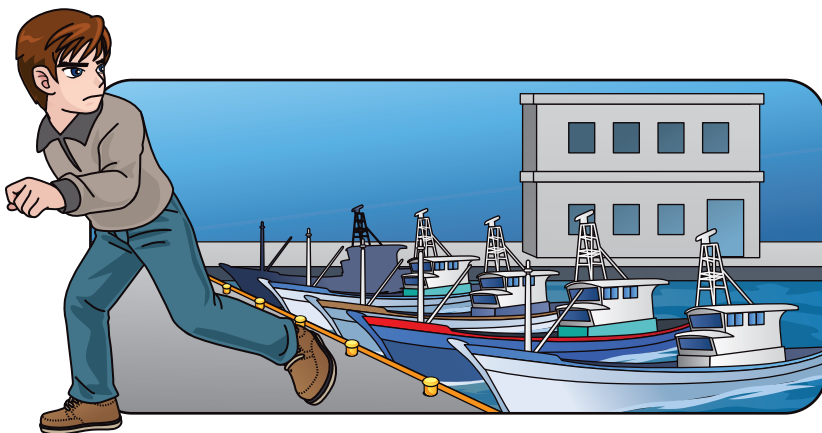

颶洪

颶風前準備事項

- 1. 注意防颶訊息 (中央氣象局網站www.cwb.gov.tw或166、167氣象資訊語音專線等)。
- 2. 準備防災用品 (砂包、手電筒、電池)。
- 3. 固定招牌門窗。
- 4. 放低陽台盆栽。

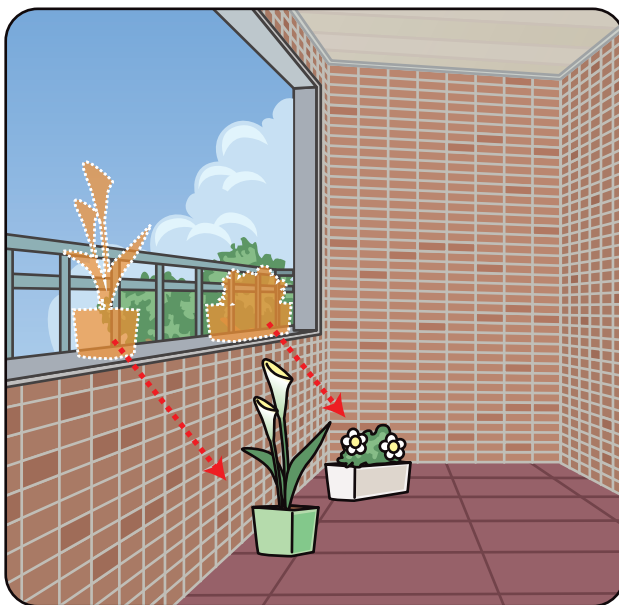
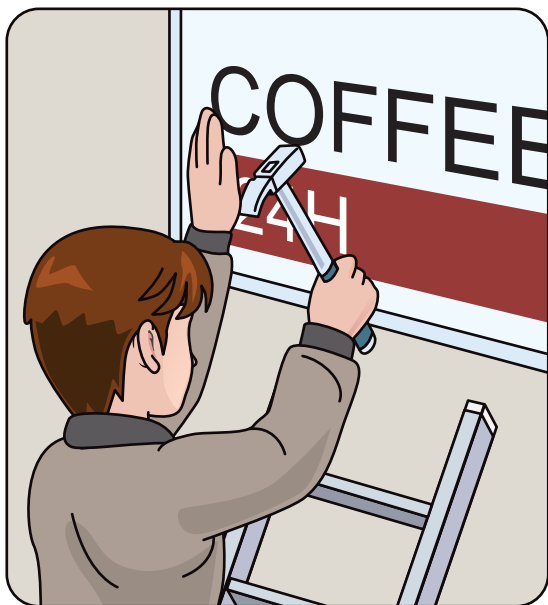
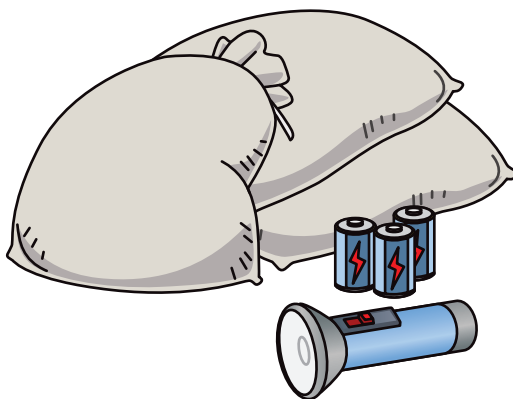
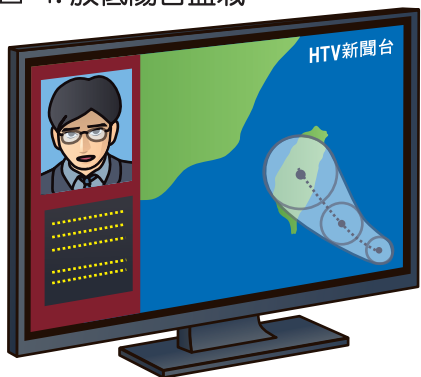

- 5. 疏通社區水溝。
- 6. 土石流危險區民眾及早撤離。
- 7. 低窪地區民眾遷往高處。
- 8. 貯存飲水。
- 9. 多備1至2日食物。

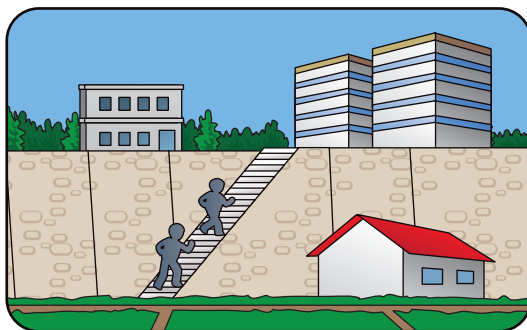
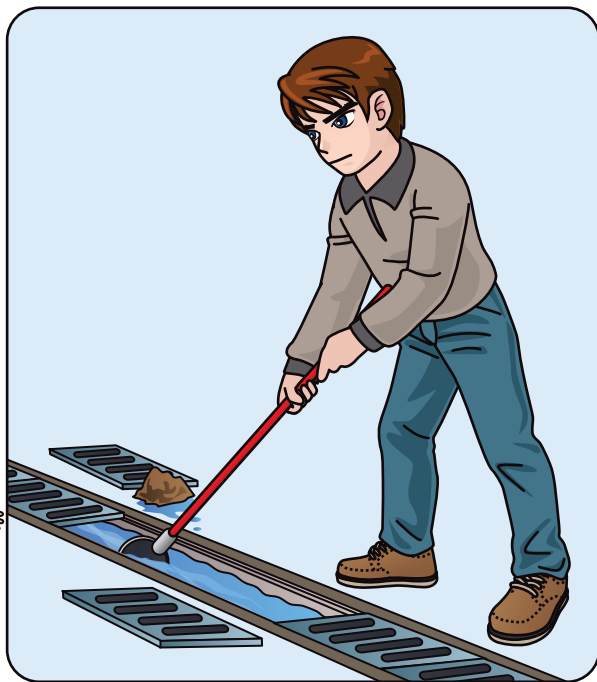

砂包堆放回收方式

一、堆疊方式：

1. 人字形：上下排分別以左右走向交叉向上堆疊。

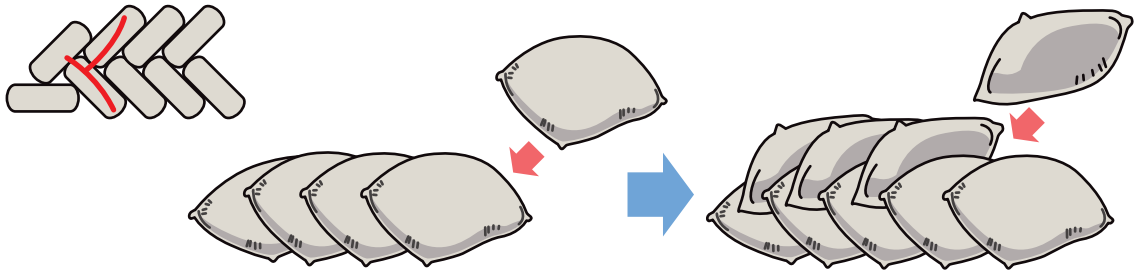

2. 磚牆形：上下排以1/3重疊方式向上堆疊。

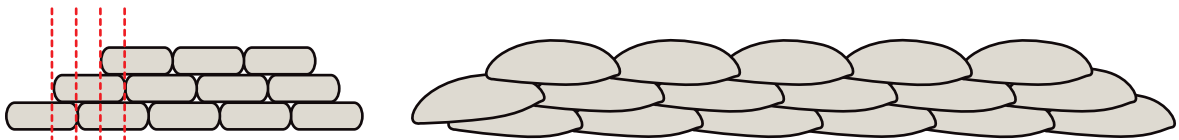

二、堆疊高度：

應達以往曾淹水高度之1.5至2倍為佳。

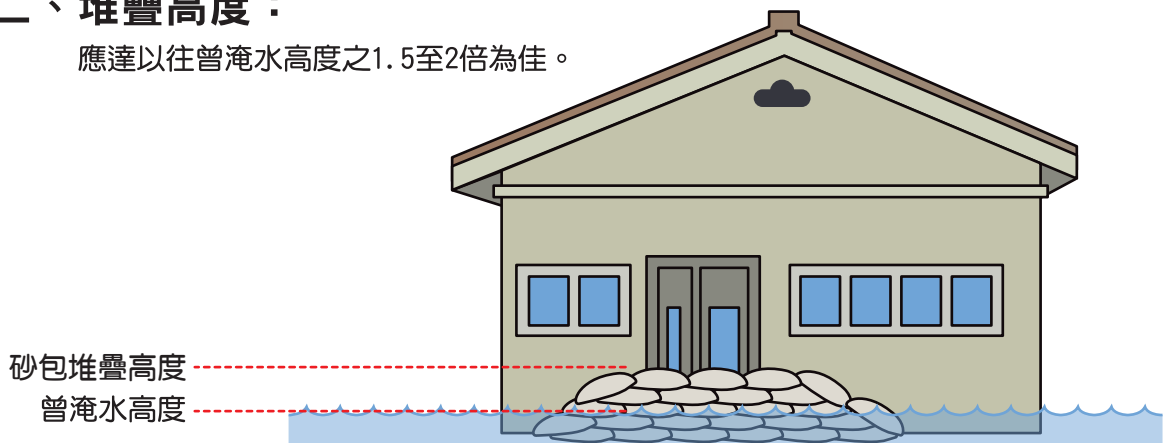

三、建築物需堆疊砂包之主要地方：

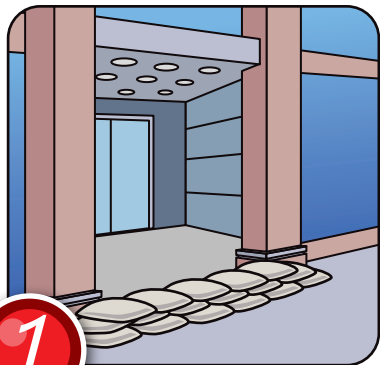

1

出入大樓之通道口

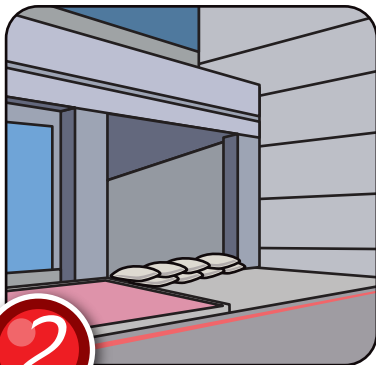

2

地下停車場之出入口

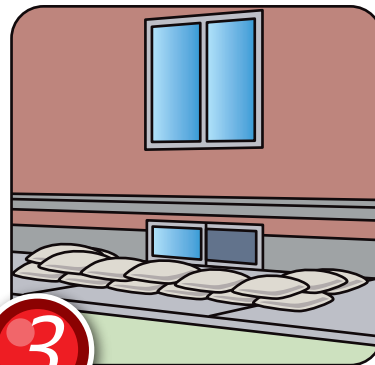

3

地下室之氣窗

四、砂包堆疊注意事項：

1. 最內側地上應先鋪一層防水布後，再往上堆疊，避免積水滲漏。



2. 兩根梁柱之間應先以木板撐立，再於前方堆疊砂包，以增加穩定度。



五、砂包領取、保存與回收

1. 使用過的砂包應置於乾燥處瀝乾。
2. 砂包不使用時應置於乾燥處，最好離地墊高並覆蓋防水布或遮蔽物，避免日曬雨淋。
3. 砂包的領取與回收，請洽詢各里長或區公所。

颱風來臨時應變

颱風來臨怎麼辦？

1. 如住宅堅固不受影響，應留在家中儘量避免外出。
2. 遠離危險區。
3. 勿前往觀潮、戲水、釣魚。
4. 勿到河床工作。
5. 看到掉落的電線，應通知電力公司處理。

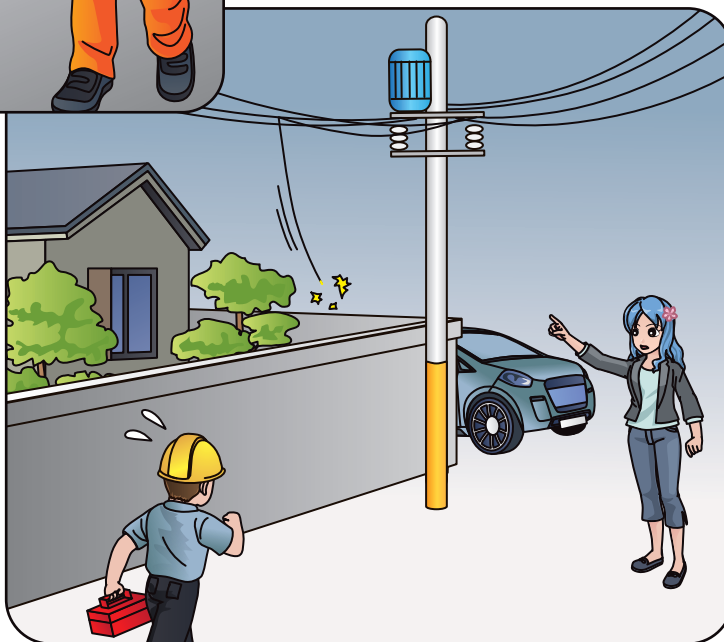

6. 在外駕車應減速慢行並注意交通安全。
7. 車輛行駛中遇強風侵襲應停靠路邊或找安全處掩蔽。
8. 車輛通過地下道時，應留意積水高度，勿強行通過。

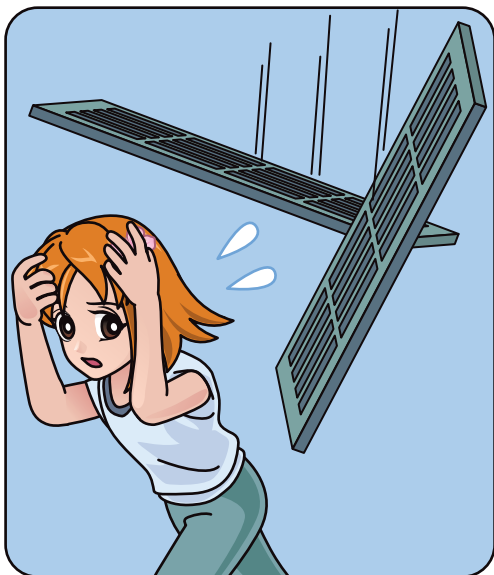
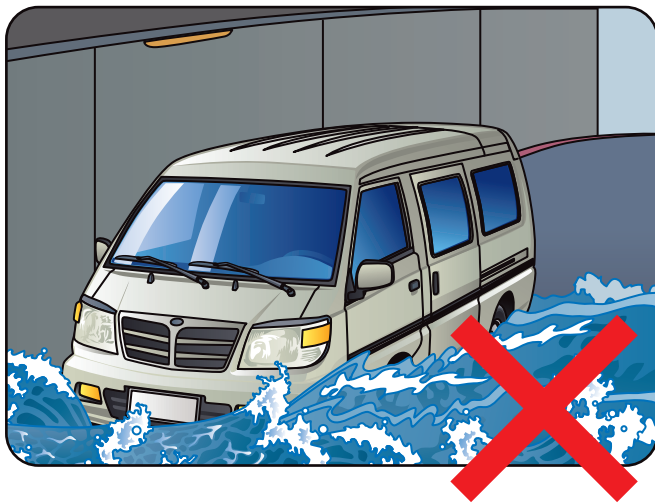

颱風過後注意事項

1. 颱風剛過避免外出。
2. 收聽氣象報告或收音機，確定颱風遠離後始可外出。
3. 外出時，應注意掉落物。
4. 發現淹水等狀況，可撥110、119或1999求助。

防範雷擊

大雨時跑步、登山或在海邊，受雷擊的機率相當高。

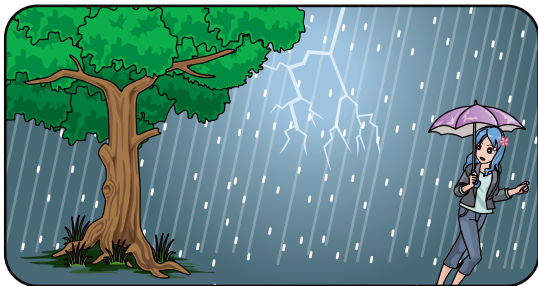

在室外時

1. 下雨時在高的樹下躲雨是很危險的，跟樹幹、樹枝頂端及葉子前端，至少保持2公尺以上的距離。

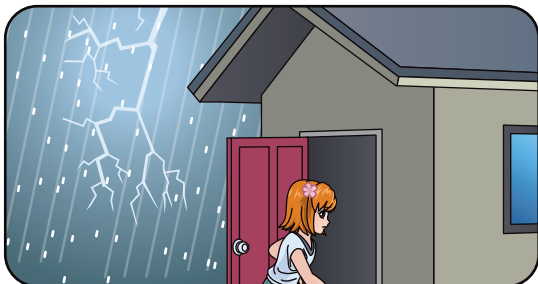

2. 在屋簷下避雨時，可能會有通電的危險，儘量躲到建築物內避難。

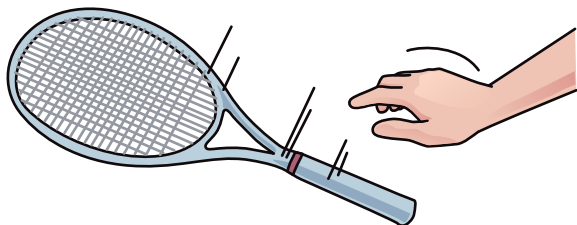

3. 金屬或可通電的碳纖維製品(如網球拍或釣魚竿等)，在打雷時要立即放開。

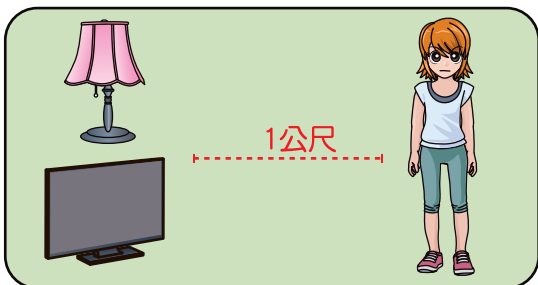

在室內時

1. 室內是最安全的，但要跟電視、電燈等電器類保持1公尺以上的距離。
2. 雷擊可能造成電器設備損毀，因此聽到打雷聲，為防萬一可先將電器用品插頭拔掉。

災後防疫工作

水退後，請先戴上防水手套、穿膠鞋



防疫3步驟

1. 清除

- (1) 垃圾及屋內積水。
- (2) 戶外積水容器。
- (3) 若地下室出現積水，請儘速抽乾保持乾燥。



2. 清潔

用肥皂水徹底清潔牆壁、地板、傢俱及幼童玩耍的地方。



3. 消毒

稀釋市售漂白水，對泡水的廚房器具及屋內環境進行消毒。

- (1) 消毒餐具：餐具應以煮沸消毒，不能煮沸者，以水：漂白水（1000：4）的比例，浸泡30分鐘。
- (2) 消毒室內〈地面、牆壁、廁所、浴室〉：以水：漂白水（50：1）的比例，充分洗刷。



土石流

桃園市土石流危險潛勢溪流分布

形成土石流的基本要件，包括上游有堆積豐富的土石材料、適當的地形、坡度以及足夠的水分。在地質條件不穩定的山坡地，有許多風化後形成的大小石塊、泥砂、土壤，經由山崩、地滑與落石，而堆積在河谷或坡腳；這些土石材料，因位處傾斜的山麓斜坡上，若遇上豪雨帶來充沛雨量，在水流無法有效排出的情況下，土、石與水混合後，就會因重力順坡下滑，而形成破壞力無遠弗屆的土石流。



小叮嚀

土石流之發生與否，與雨量有關，若遇上豪雨或颱風天就要提高警覺，遠離土石流潛勢地區，以確保自身安全。



容易發生土石流災害地點：

1. 上游崩場地滑區。
2. 溪流兩岸易崩塌區。
3. 下游谷口扇狀地帶。

桃園市土石流潛勢溪流數及警戒基準值

	潛勢溪流數	警戒基準值 (mm)
大溪區	10	550
桃園區	2	550
復興區	31	300
龜山區	10	550

※資料來源:行政院農委會水土保持局土石流防災資訊網。
<http://246.swcb.gov.tw/index.html>

警戒值說明：

黃色警戒：預測雨量 > 土石流警戒基準值，市府應進行避難勸告。

紅色警戒：實際雨量已達土石流警戒基準值，市府得視實際狀況強制警戒區內居民撤離，並做適當安置。



小叮嚀

當住家區域被宣布列為警戒區時：

1. 列為**黃色警戒**時，請觀察環境變化，隨時留意大眾傳播媒體最新訊息，並保持家中聯絡管道通暢。
2. 列為**紅色警戒**時，請依區公所及警消單位的引導前往安全處所避難。

土石流防災三步驟

1. 備好防災物資，熟悉土石流避難路線

平時應備妥緊急避難包並熟悉避難路線，豪雨或颱風天即應儘早撤離至避難收容場所。若未及時撤離而遇土石流發生，請立即往溪流兩側高地避難。

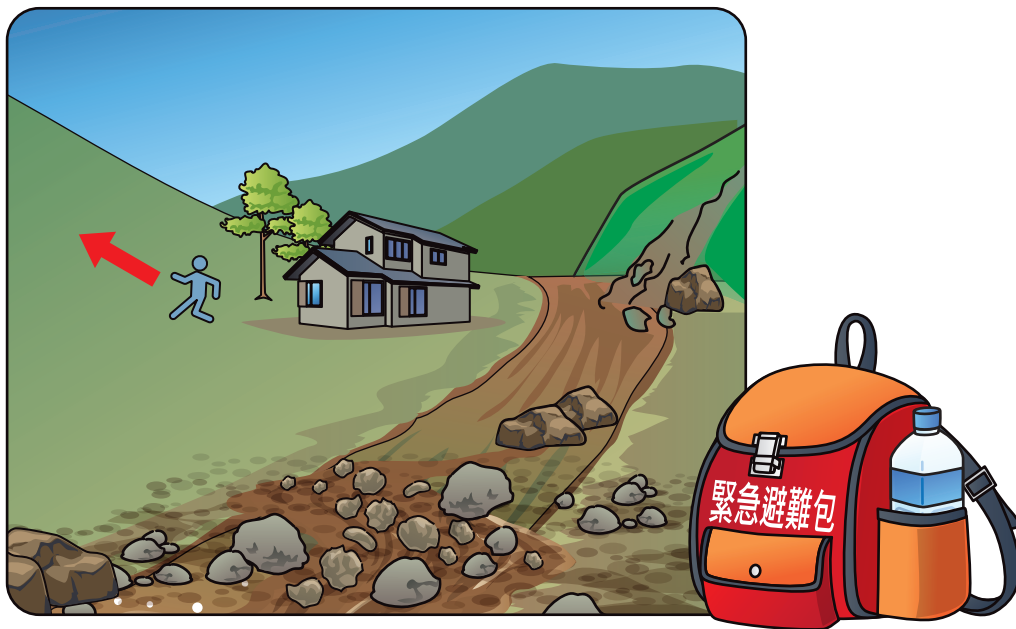

2. 留意即時資訊，親友保持聯絡

民眾可透過下列管道獲知土石流警戒訊息：

- (1) 電視新聞跑馬燈。
- (2) 土石流防災資訊網 (<http://246.swcb.gov.tw>)。
- (3) 土石流災情通報電話0800-246-246。
- (4) 語音廣播或防災簡訊(需事先至土石流防災資訊網申請)。

3. 隨時觀察警戒，冷靜儘速通報

隨時留意周遭環境狀況，若發現居家附近出現土石流徵兆時，應儘速撤離並利用0800-246-246土石流災情通報電話通報，需要緊急搶救時，撥打119報案。

土石流防災小撇步

為監測雨量，於土石流發生前及早撤離，可自行製作簡易「雨量筒」。

雨量筒DIY

▲材料

寶特瓶(2公升裝)、石膏(或水泥、蠟)、剪刀、直尺。

▲步驟

1. 首先剪開寶特瓶上方。
2. 將石膏粉倒入寶特瓶，以1：1比例加水攪拌，這個步驟主要是填平寶特瓶底部不規則的部分。
3. 將15公分直尺，對齊石膏的上緣，用透明膠帶貼在寶特瓶外面，這樣一個DIY簡易雨量筒就製作完成了！



雨量筒使用方式

下雨時固定於戶外空曠處，當24小時內累積雨量超過15公分，應提高警覺，超過20公分時，應立即疏散至避難處。

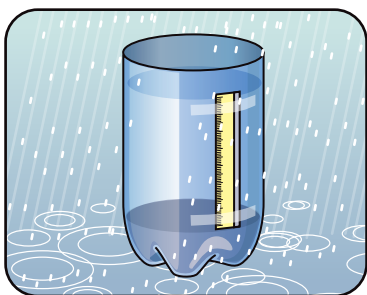

水域安全

桃園市10大易溺水處所(歷年溺水地點統計)

編號	水域	地點
1	漁港	新屋區永安漁港南岸
2	海邊	大園區彩虹橋
3	溪流	復興區霞雲溪流域(桃112線)
4	溪流	大溪區大漢溪流域(溪洲橋至武嶺橋)
5	水圳	大溪區大綸街內桃園大圳(僑愛社區對面大圳5號水橋)



編號	水域	地點
6	水圳	大園區橫峰里30鄰老街溪
7	水圳	楊梅區中山北路二段366巷4號
8	水庫	大溪區阿姆坪碼頭含東湖碼頭
9	溪流	復興區義興發電廠攔砂壩
10	海邊	觀音區大堀溪出海口(觀音濱海遊憩區)



兒童居家防溺注意事項

1. 任何的嬰兒洗澡輔助設備都不是百分百安全，如洗澡盆、洗澡座椅等，千萬不可大意。
2. 永遠不要把嬰兒一個人留在浴缸中，去接電話或做別的事情。



3. 水深4公分的容器就可導致兒童發生溺水事故，所以家中任何盛水的容器無論多小，如魚缸、寵物食物碟等都有潛在的危險。



4. 關好廁所和洗衣間的門，且須將馬桶及洗衣機掀蓋蓋好。

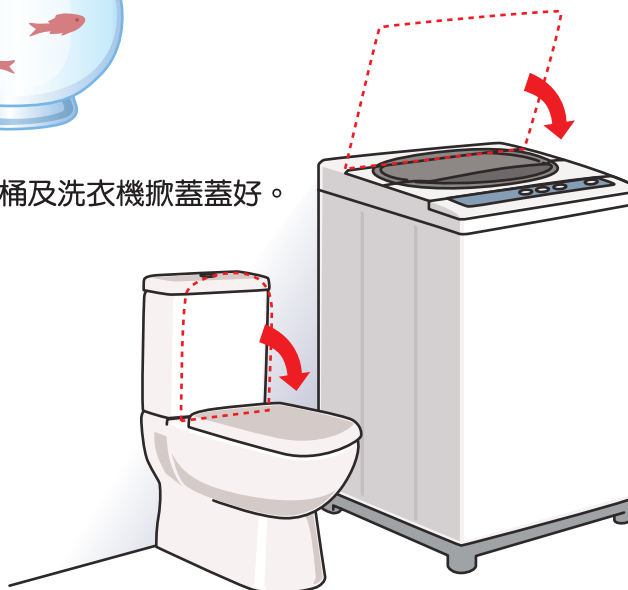

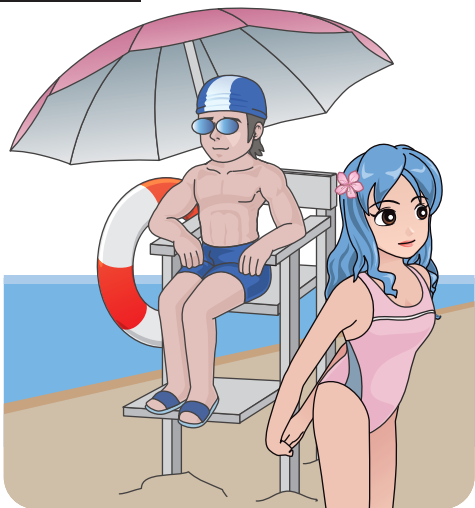

水上活動安全守則

戲水消暑「挑三檢四」才安全

- 1 挑** 有救生人員值勤的水域，設有「禁止戲水游泳」或「水深危險」等警告標示的區域，嚴禁戲水。
- 2 挑** 天氣狀況良好的時段。
- 3 挑** 出偏僻無人水域絕不下水。

- 1 檢** 視自身健康狀況，下水前應充分暖身。
- 2 檢** 查有無穿著游泳衣、救生衣。
- 3 檢** 查附近是否有救生圈、救生繩索或具有浮力物品。
- 4 檢** 視環境狀況，注意漲退潮時間或山洪爆發前兆（如上游傳來隆隆聲、溪水變色或水面忽然上昇等現象），立即遠離危險處所。



如果發現有人溺水，應遵循以下原則：

1. 切勿自行貿然下水施救。
2. 大聲呼叫請求支援。
3. 打118或119向海巡或消防單位求援。
4. 查看是否有救生繩、圈或具有浮力之物品，於岸上實施救援。

水中自救原則

1. 遇到溪水暴漲而被困在岩石或沙洲上時，應保持冷靜等待救援。
2. 保持體力，以最少的體力在水中維持最長的時間，利用身上或身旁任何可增加浮力的物體，使身體上浮，以待救援。
3. 緩和呼吸頻率，放鬆肌肉，並減慢任何動作。



救護

CPR+AED

1

叫 叫喚病患，晃動他的雙肩，確認還是否有意識。

確認患者沒有反應、沒有呼吸，且在環境安全的前提下，立即進行求救及胸外按壓急救。

2

叫 叫人求救（打119）+取AED

(1) 若無反應則高聲求救，並打119。

(2) 若有AED設法取得。

(3) 聽從119執勤員指示，如用手機打119求援，求援後開啟擴音模式。



119



3

壓 盡快壓胸

1. 施救者跪在病患旁，雙腿打開與肩同寬。

2. 雙手掌互扣，以掌根置於病患胸部兩乳頭連線中央。

3. 將雙臂及肘關節打直，以至少5-6公分的深度垂直下壓於病患胸骨。

4. 以每分鐘100-120下的速率按壓，直至病患有反應、有其他人員接手或AED到達。

5. 應儘可能地減少中斷胸部按壓的時間。

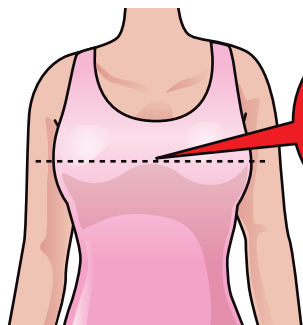

按壓點



4

電 使用AED(開、貼、插、電)

1. 打開AED並按下開關(ON/OFF)。
2. 將電極片依圖示貼覆於病患胸部上。
3. 插上電極片導線以連接AED。
4. 依指示執行電擊或繼續CPR。

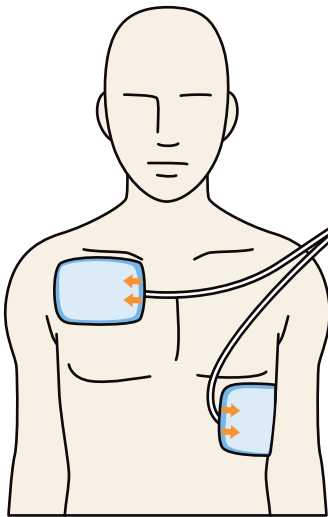

哈姆立克法

看到有人出現咳嗽等可能異物哽塞的反應時

1

詢問

詢問「你噎到了嗎？」，絕不要去干擾待救者自發性的咳嗽，切不可拍患者背部。

2

哈姆立克法 (患者咳不出聲音，但仍保有意識時)

1. 雙腳弓箭步在待救者後方，兩手臂環繞腰部。
2. 一手握拳後，將拳眼面向待救者肚子，放置稍高於肚臍處，另一手緊握放好之拳頭。
3. 雙手用力向內向上，快速重複壓擠，直到異物被排除或患者意識喪失為止。

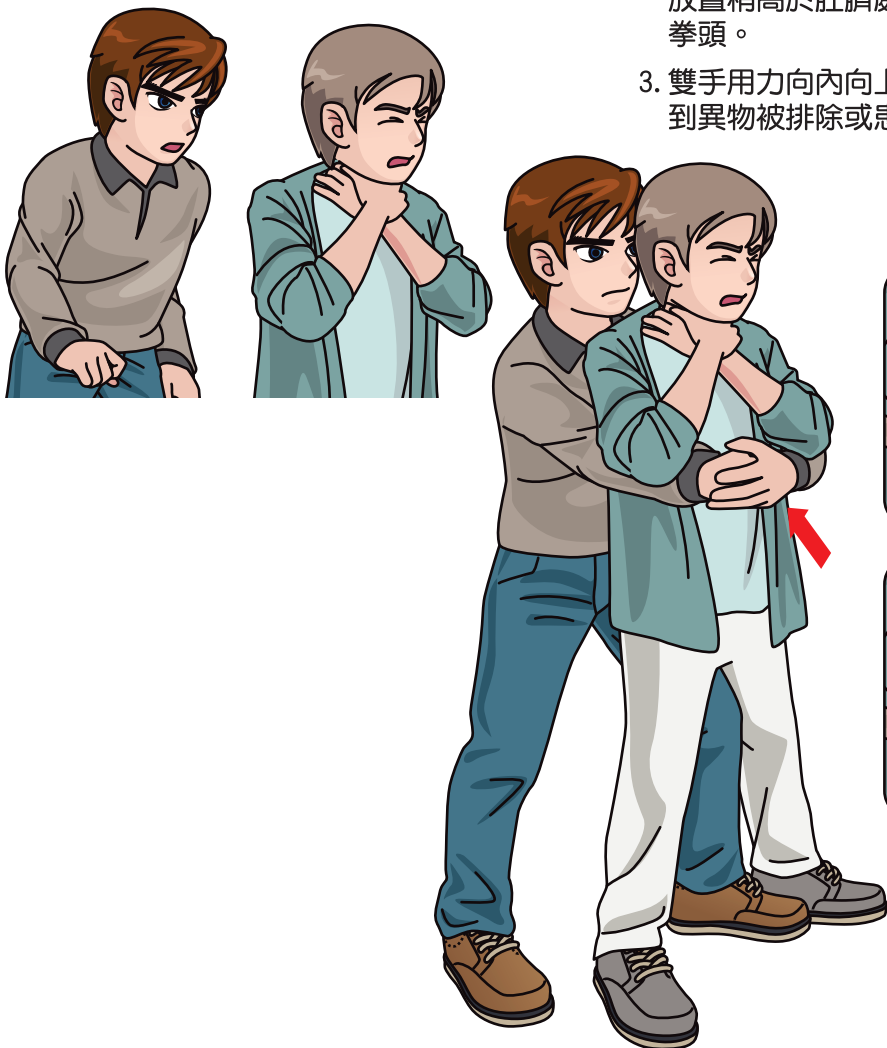

3 待救者意識喪失時

1. 當待救者意識喪失而癱在施救者身上時，採弓箭步之後腳可順勢後退，小心的讓患者平躺。
2. 協助待救者平躺後，將口中異物掏挖清除，若無異物，立即施予CPR急救。
3. CPR急救過程中，除非待救者已有明顯呼吸，否則應繼續操作CPR。

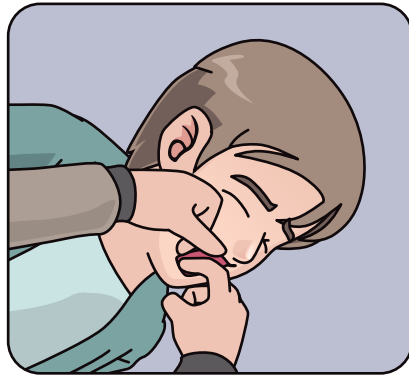
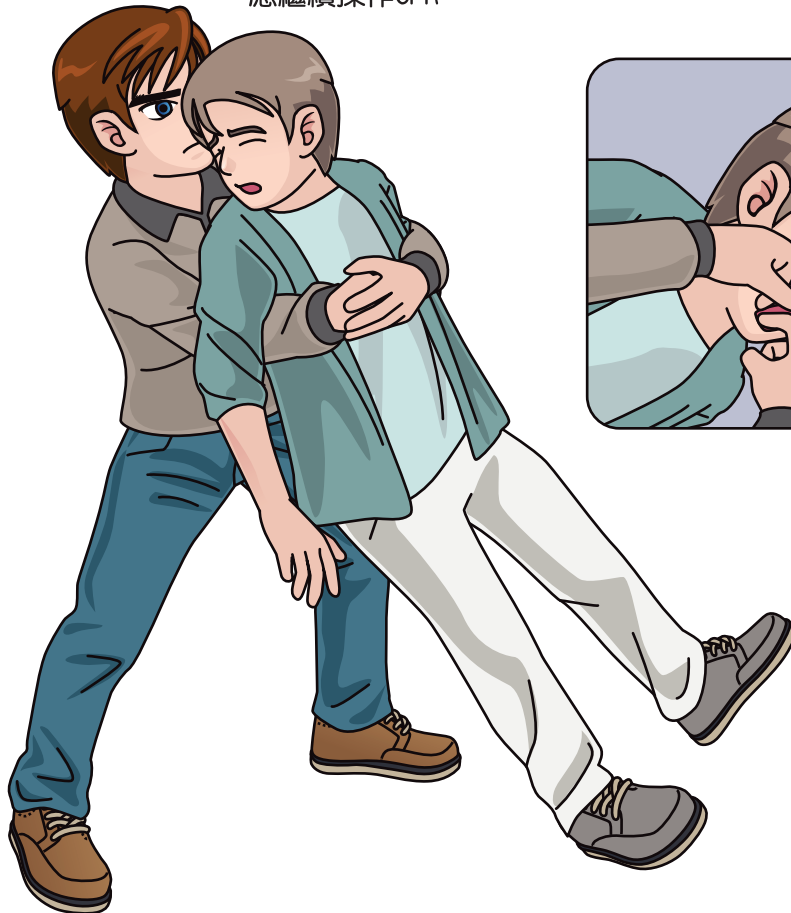



附錄

桃園市急救責任醫院一覽表

醫院名稱	緊急醫療能力分級	電話	地址
長庚醫療財團法人 林口長庚紀念醫院	重度	3281200	龜山區復興街5號
衛生福利部桃園醫院	重度	3699721	桃園區中山路1492號
臺北榮民總醫院桃園分院	中度	3384889	桃園區成功路三段100號
沙爾德聖保祿修女會 醫療財團法人聖保祿醫院	中度	3613141	桃園區建新街123號
敏盛綜合醫院	中度	3179599	桃園區經國路168號
國軍桃園總醫院	中度	4799595	龍潭區中興路168號
聯新國際醫院	中度	4941234	平鎮區廣泰路77號
天成醫療社團法人 天晟醫院	中度	4629292	中壢區延平路155號
衛生福利部桃園醫院 新屋分院	一般	4971989	新屋區新福二路6號
天成醫院	一般	4782350	楊梅區中山北路一段356號
怡仁綜合醫院	一般	4855566	楊梅區楊新北路321巷30號

※如有緊急傷病醫療需求，請選擇就近適當之醫院就醫。

桃園市民間救護車設置單位一覽表

機構名稱	電話	地址
全國聯安救護車有限公司	3183535	龜山區新興街314號1樓
忠孝救護車有限公司	3661122	桃園區南豐街280巷3之1號2樓
飛龍救護車有限公司	4949999	中壢區新生路446巷8-6號
桃園救護車股份有限公司	4802322	大溪區三元二街87號
全方位救護車事業股份有限公司	2180995	龜山區文明路97號1樓

桃園市災害通報一覽表

單 位	電 話	地 址
1999市民諮詢服務熱線	1999	桃園區縣府路1號
桃園市政府消防局	119	桃園區力行路280號
桃園市政府警察局	110	桃園區縣府路3號
電力公司客服專線	1911	桃園區復興路352號
自來水公司第二區管理處	4643131	平鎮區水廠路150號
桃園市災害應變中心	3377662 3377674	桃園區力行路280號6樓
桃園區災害應變中心	3349581	桃園區縣府路7號
中壢區災害應變中心	4266097	中壢區環北路380號5樓
平鎮區災害應變中心	4679342	平鎮區振興路5號3樓
八德區災害應變中心	3657202	八德區中山路47號3樓
大溪區災害應變中心	3887736	大溪區普濟路11號3樓
楊梅區災害應變中心	4756998	楊梅區大模街10號4樓
蘆竹區災害應變中心	2220455	蘆竹區南崁路150號
龜山區災害應變中心	3202279	龜山區中山街26號
龍潭區災害應變中心	4091119	龍潭區中興路690號
新屋區災害應變中心	4778078	新屋區中山路265號3樓
大園區災害應變中心	3861121	大園區中正西路12號
觀音區災害應變中心	4734164	觀音區觀新路56號
復興區災害應變中心	3821387	復興區澤仁里中正路20號

桃園市優先開設避難收容處所一覽表

行政區	地點	地址
桃園	汴洲老人活動中心	桃園區莊敬路1段71號
	永康市民活動中心	桃園區中正五街315號
中壢	中壢松鶴會館	中壢區中央里元化路182-2號
	中壢婦幼館	中壢區五權里 正大街55號
平鎮	北勢市民活動中心	平鎮區北華里振平街153號
	平鎮區婦幼活動中心	平鎮區廣達里廣成街10號
八德	八德社福館三樓	八德區福國北街220號
	青少年活動中心	八德區興豐路2207號
楊梅	水美市民活動中心	楊梅區水美里楊新路2段2-1號
	永揚市民活動中心	楊梅區永寧里校前路324巷148號
蘆竹	蘆竹區公所三樓	蘆竹區南崁路150號
	蘆竹區婦幼館	蘆竹區仁愛路一段2號
大溪	月眉市民活動中心	大溪區月眉里月湖路56號
	綜合市民活動中心	大溪區仁武里公園路30號2樓
龜山	龜山區公所三樓禮堂	龜山區中山街26號 (行政大樓)
	大華市民活動中心	龜山區文化七路118巷7號
大園	大園區老人文康活動中心	大園區田心里大觀路118號
	大園市民活動中心	大園區大園里和平東路89號1樓
觀音	廣福社區活動中心	觀音區福山路二段403巷6號
	觀音區公所綠資源中心	觀音區觀新路56號
新屋	新屋區婦幼館	新屋區中山路370號
	新屋市民活動中心	新屋區中山路267巷1號
龍潭	龍潭區婦幼館	龍潭區干城路19巷30號
	上華市民活動中心	龍潭區大順路209號
復興	三民社區活動中心	復興區三民里5鄰丸山56號
	義盛市民活動中心	復興區義盛里1鄰下宇內9號
	霞雲社區活動中心	復興區霞雲里6鄰21-1號
	奎輝里活動中心	復興區奎輝里3鄰羅馬路3段355號1樓
	奎輝獵人學校	復興區奎輝里9鄰14號
	長興里辦公處	復興區長興里10鄰35-1號
	三光多功能活動中心	復興區三光里5鄰18號
	巴陵綜合行政中心	復興區華陵里7鄰23之1號
	高義教會	復興區高義里6鄰48號
	高坡國小	復興區羅浮里7鄰高坡27號
	澤仁里辦公處	復興區澤仁里14鄰中正路168之1號

桃園市大規模地震避難收容處所清冊

行政區	學校名稱	行政區	學校名稱	行政區	學校名稱
八德區	大成國小	中壢區	龍岡國中	桃園區	同安國小
	大勇國小		東興國中		同德國中
	霄裡國小		富台國小		同德國小
	八德國中		內壢高中		中埔國小
	大成國中		興仁國小		會稽國中
	大忠國小		中正國小		莊敬國小
大園區	大園國小	平鎮區	普仁國小	復興區	三民國小
	竹圍國小		中原國小		介壽國小
	大園國中		平南國中		介壽國中
	菓林國小		義興國小		奎輝國小
	竹圍國中		東勢國小	新屋區	頭洲國小
	沙崙國小		文化國小		新屋國小
大溪區	瑞祥國小	平興國中	埔頂國小		
	大溪高中	南勢國小	東明國小		
	南興國小	山豐國小	社子國小		
	仁善國小	祥安國小	啟文國小		
	員樹林國小	東安國中	楊梅區	楊心國小	
	田心國小	東安國小		瑞塘國小	
	大溪國中	平興國小		瑞坪國中	
	大溪國小	宋屋國小		楊梅國中	
中壢區	新明國小	桃園區		建德國小	楊光國中小
	華勳國小			武陵高中	楊明國小
	元生國小			大有國小	仁美國中
	內壢國小			大有國中	瑞埔國小
	自強國中		快樂國小	四維國小	
	信義國小		新埔國小	楊明國中	
	龍岡國小		大業國小	瑞梅國小	
	龍興國中		會稽國小	龍潭區	龍潭高中

行政區	學校名稱	行政區	學校名稱
龍潭區	武漢國中	觀音區	草漯國中
	德龍國小		崙坪國小
	武漢國小		草漯國小
	潛龍國小		樹林國小
	龍星國小		富林國小
	凌雲國中		
	雙龍國小		
	龍潭國中		
龜山區	樂善國小		
	龜山國小		
	文華國小		
	迴龍國中小		
	文欣國小		
	山頂國小		
	幸福國小		
	幸福國中		
	龜山國中		
	新路國小		
蘆竹區	南崁國中		
	南崁國小		
	大竹國中		
	光明國小		
	蘆竹國小		
	光明國中		
	南崁高中		
	公埔國小		
	錦興國小		
觀音區	上大國小		

桃園市防災公園一覽表

行政區	公園名稱	里別	位置
桃園區	建國公園	建國里	桃鶯路、建成街交叉口
	陽明公園	福林里	介壽路、長沙街交叉口
	風禾公園	中成里	慈文路、文中二路交叉口
	向陽公園	大正里	力行路、正光路交叉口
	水秀公園	文中里	力行路、吉祥三路交叉口
中壢區	文化公園	文化里	文化路、吉林路交叉口
	中正公園	中央里	元化路、中美路交叉口
平鎮區	復興親子公園	復興里	文化街、育達路二段交叉口
	新勢公園	新勢里	中原路、延平路二段交叉口
八德區	建德公園	興仁里	建德路、長興路交叉口
	大湳公園	中德里	中路街、福國北街交叉口
大溪區	大溪埔頂公園	仁善里	埔仁路、仁善街交叉口
楊梅區	埔心公園	金龍里	金龍一路
蘆竹區	光明河濱公園	錦興里	光明路二段
龜山區	大華公園	大華里	文化七路、文華國小旁
龍潭區	龍潭運動公園	中山里	公園路、北龍路交叉口
新屋區	昭靈宮公園	蚵間里	文化路一段、桃103號交叉口
大園區	航空城客運園區公1公園	南港里	國科路、科二街交叉口
觀音區	樹林公園	樹林里	建國路、民生路交叉口
復興區	角板山公園	澤仁里	中正路、中山路交叉口

※補充說明：依桃園市地區災害防救計畫(110-111年)核定版中第41頁表6桃園市防災公園列表為20處(2017年桃園市政府工務局提供的資料)。

NCDR LINE官方帳號使用說明



大家可以去手機LINE
「官方帳號」加入

由LINE官方帳號搜尋: @NCDR

1 2 3 4 5 完成加入NCDR官方帳號

聊天

← @ncdr

全部 好友 官方帳號

好友

利用LINE ID搜尋: @ncdr

官方推薦

NCDR 國家災害防救科技中心



國家災害防救科技中心
726,982

家庭防災必備品檢視清單

1	<input type="checkbox"/>	住宅用火災警報器或火警自動警報設備
2	<input type="checkbox"/>	滅火器
3	<input type="checkbox"/>	緊急照明燈
4	<input type="checkbox"/>	緊急避難包(內容物請參閱第39頁)
5	<input type="checkbox"/>	家庭防災卡
6	<input type="checkbox"/>	1991約定電話()
7	<input type="checkbox"/>	火災家庭逃生避難圖

家庭定期檢查(或演練)紀錄表

	項 目	日期	日期	日期	備 註
1	住宅用火災警報器				每月1次、每月19日
2	乾粉滅火器				1. 外觀檢查無鏽。 2. 壓力表指針在綠色區塊。 3. 搖晃鋼瓶無結塊。
3	瓦斯軟管				
4	緊急照明燈				
5	緊急避難包				每年1次
6	火災家庭逃生演練				每年2次
7	萬安自主地震避難演練				每年1次

防救災必備技能自我檢視表

1	<input type="checkbox"/>	心肺復甦術(CPR)	請至少2年複訓1次
2	<input type="checkbox"/>	自動體外去顫器(AED)使用	請留意周遭設置地點，至少2年複訓1次
3	<input type="checkbox"/>	滅火器使用	請務必確實操做過
4	<input type="checkbox"/>	緩降機使用	2-10層樓適用，必須非常熟悉操作要領
5	<input type="checkbox"/>	臨時擔架製作	2支棍子、2件外套即可製作，簡單實用

※以上技能皆可至就近消防分隊學習。

火災家庭逃生路線圖

使用下列圖表繪製您家庭逃生避難路線圖

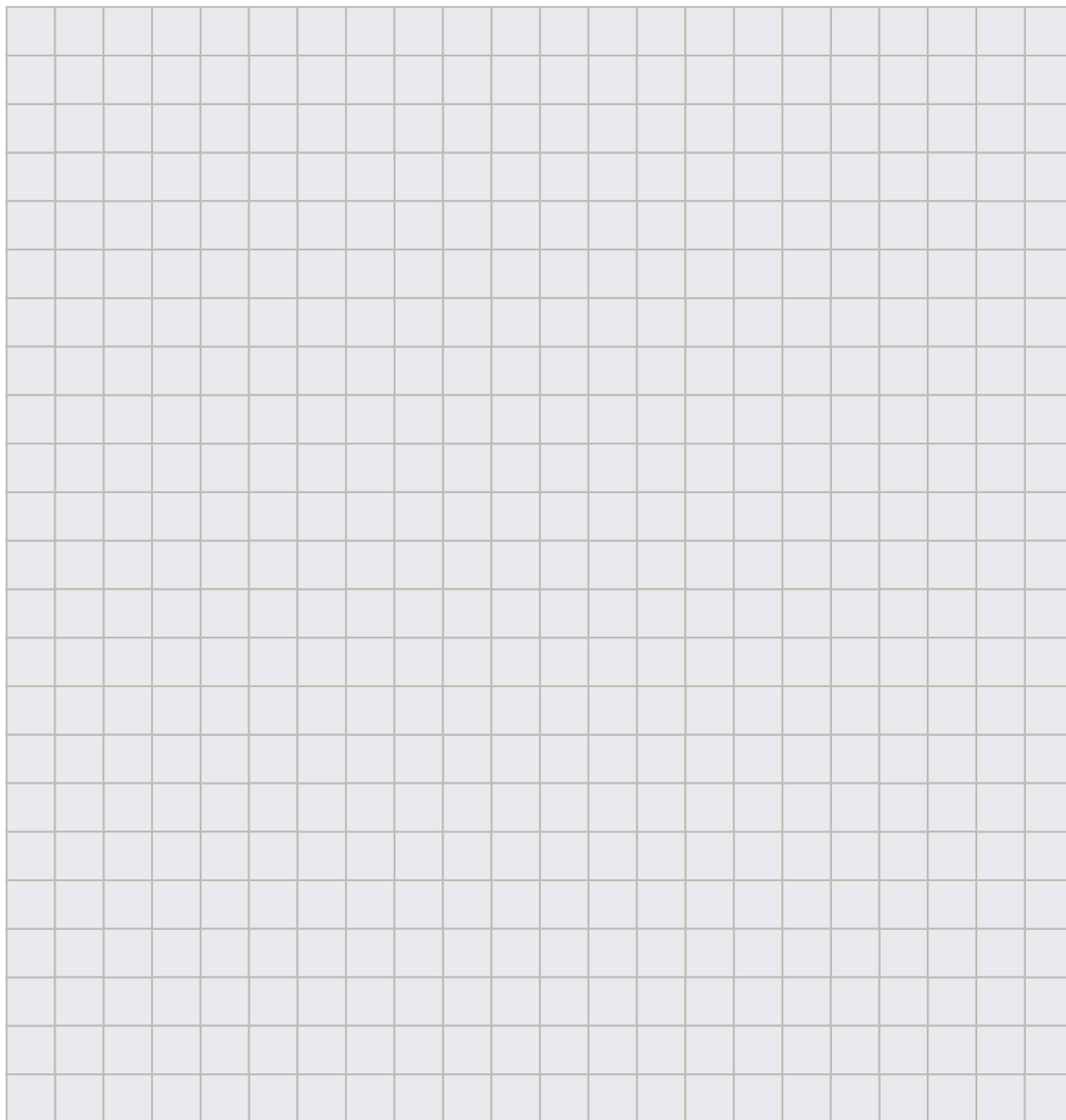

逃生後戶外的集合地點 〈 _____ 〉

家庭防災卡

請動手填寫

家庭防災卡

班 級： _____

學（座）號： _____

▲緊急集合地點

（地震與火災）住家外： _____ 社區外： _____

（颱風/坡地）社區內： _____ 社區外： _____

▲緊急聯絡人（本地）

稱 謂： _____

手機號碼： _____

電話（日）： _____

電話（夜）： _____

▲緊急聯絡人（外縣市）

稱 謂： _____

手機號碼： _____

電話（日）： _____

電話（夜）： _____

▲災民收容所（緊急安置所）

地址： _____

電話： _____

▲1991留言平台約定電話：

居家防災檢視 解答

1. (2) 2. (2) 3. (1) 4. (3) 5. (1) (2) (3)
6. (2) 7. (3) 8. (1) 9. (3) 10. (3)

1. 火災致死多因「發現或察覺太晚」，若有裝設火警自動警報設備(住宅用火災警報器)則可即早偵知，增加逃生時間。
2. 因廚房煮食易生油煙且溫度起伏較大，故裝設偵煙及差動(偵測溫差)式探測器易誤報。
3. 電線彎折易造成絕緣破損，產生漏電、火花或短路現象而起火燃燒。
4. 應規劃2個不同方向的逃生出口，以確保其中1個方向的逃生出口無法逃生時，尚有另1處逃生出口可逃生。
5. 水倒入油鍋火中會瞬間被氣化變成水蒸氣向上衝出，而油比水輕，油附著在許多細小的水蒸氣上，隨著水蒸氣四散，造成火勢更加猛烈。
6. 因為水會導電。
7. 煙擴散速度快，且溫度極高及含劇毒物質，並會阻礙視線影響逃生。
8. (1) 關門可以阻隔煙熱，延長火勢延燒時間，增加逃生時間。
(2) 用毛巾摀口鼻僅適用遭遇濃煙時，避免吸入過多濃煙。
(3) 滅火應謹慎，應先確定已通知所有人員逃離火場，並撥119報案後，再觀察火勢若尚小方可進行滅火動作。
9. 火場逃生方向以往地面層為主，然仍應視火場位置與煙擴散狀況判定逃生或避難。

一、簡易擔架易製作，互助避難好行動

當大規模地震災害發生時，運送傷患方式有：

一、毛毯和兩根木棍

- 步驟一：打開宿營攜帶的毛毯，將其摺疊三分之一，以一木棍貫穿折處，並使木棍的兩頭露出於毯外。
- 步驟二：將另一根木棍壓在折好的毛毯上，翻轉毛毯長的一端，覆蓋此木棍並使其比另一木棍長出2寸即可。

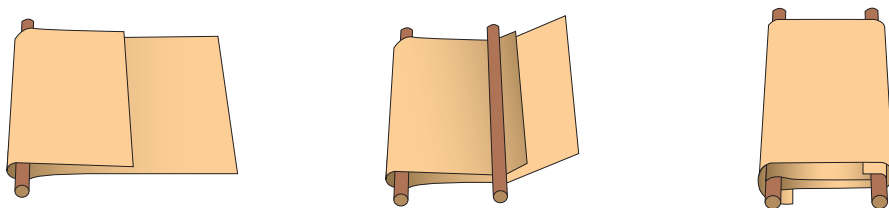

二、外套和兩根木棍

- 步驟一：將外套拉鏈拉好，使衣里向外翻轉，兩袖在內，使衣領在下，衣背朝上，再用兩根木棍分別穿過兩個衣袖。
- 步驟二：用另一件外套按照上面的方法從兩木棍另一端穿入，為的是增加長度，如果長度不夠，就在木棍上再加一件衣服，或者在木棍前端加綁一條三角巾。

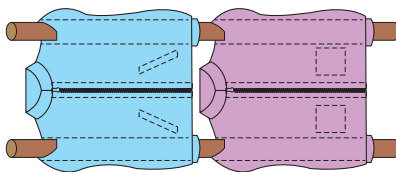

三、繩索和兩根木棍

- 步驟一：先用繩索在一根木棍上打一雙套結固定，然後按照之字形分別在兩根木棍上環繞。
- 步驟二：最後以雙套結收尾，可避免滑動。

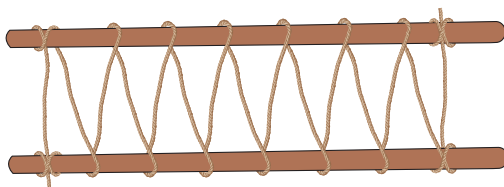

二、「防災有Bear來」網站

防災有Bear來 個人化防災情資系統



此系統是可為每個人量身打造的防災資訊系統，可依照個人的地理位置提供即時天氣狀況和預測(如：溫度、降雨機率、空氣品質等)，另外，當災害發生時，系統會立即推播警報，並且顯示避難須知，提供民眾以最短的時間內進行避難應變，詳細功能如下：

1.自由選災害示警

- 颱風警報、地震警報、豪雨警戒、淹水警戒、土石流警戒、停水、停電、附近災情等15種災害資訊。



2.聯繫不中斷

- 本系統的平安簡訊功能，讓民眾可以將預先設定好的文字訊息，利用簡訊、LINE快速地告知親友平安訊息，讓人好放心。



3.易操作的防災準備功能

- 提供颱風、地震、淹水、土石流、豪大雨特報、海嘯等6種「避難須知」。
- 本系統電子化「家庭防災卡」、「緊急避難包」。



4.個人設計之防災地圖

- 民眾可查看各類災害潛勢圖、相關安全場所位置、自行設定的避難收容處所、家庭集合點，並可規劃最短路徑至鄰近的醫療院所。



三、救護資源勿濫用

珍惜救護資源 尊重救護專業



**非緊急傷病患
請勿使用救護車**



**救護資源有限
請勿不當使用救護車**

● 經常性酒醉路倒
無明顯症狀者。



● 交通事故明顯輕傷者。



● 經救護人員評估顯非
緊急傷病患(如牙痛)
申請緊急救護者。



● 傷病患送達急救
責任醫院後，逕
至門診就診者。

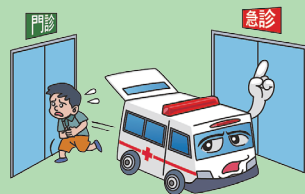

把我送去
○○醫院



● 指定送往非就近適當
之急救責任醫院或醫
療機構者。

四、衛生習慣做得好，病菌遠離沒煩惱



勤洗手



戴口罩



保持社交距離

通訊錄

● 姓名

● 電話

● 姓名

● 電話

● 姓名

● 電話

● 姓名

● 電話

● 姓名

● 電話

● 姓名

● 電話

● 姓名

● 電話

● 姓名

● 電話

● 姓名

● 電話

● 姓名

● 電話

通訊錄

● 姓名

● 電話

● 姓名

● 電話

● 姓名

● 電話

● 姓名

● 電話

● 姓名

● 電話

● 姓名

● 電話

● 姓名

● 電話

● 姓名

● 電話

● 姓名

● 電話

● 姓名

● 電話



一氧化碳中毒

carbon monoxide poisoning



土石流

debris flow



水域安全

water safety



救護

EMS